

河南开封州桥及附近汴河遗址东区北宋遗存 发掘简报

河南省文物考古研究院¹ 开封市文物考古研究院²

(1. 河南 郑州市 450099; 2. 河南 开封市 475000)

关键词: 北宋东京城; 州桥; 汴河; 瓷器; 贸易与消费

摘要: 2018年至2023年,河南省文物考古研究院联合开封市文物考古研究院对开封州桥及附近汴河遗址进行了持续性主动考古发掘,取得了一系列重要考古发现,包括州桥本体、汴河河道及附属设施等北宋至清代各时期的遗存。此次发掘的最深区域在州桥东侧,发现了北宋晚期的河床及堤岸遗存,出土了大量瓷器,这些瓷器来自南北方各窑口,为研究北宋东京城段汴河的修建、使用,以及瓷器的贸易、消费等问题提供了实物资料。

Keywords: the Eastern Capital of the Northern Song Dynasty; Zhouqiao Bridge; the Bianhe River; porcelains; trade and consumption

Abstract: From 2018 to 2023, Henan Provincial Institute of Cultural Heritage and Archaeology, in collaboration with Kaifeng Institute of Cultural Heritage and Archaeology, conducted ongoing and programmatic archaeological excavations at the ruins of Zhouqiao Bridge and adjacent remains of the Bianhe River in Kaifeng, and made a series of significant archaeological discoveries. Remnants of multiple periods (from Northern Song to Qing Dynasty) have been revealed, including Zhouqiao Bridge itself, the watercourse of the Bianhe River and auxiliary facilities. The deepest excavation pit is on the east side of Zhouqiao Bridge, within which the riverbed and embankment remains of the late Northern Song Dynasty were discovered. A large quantity of porcelains have been unearthed. They were produced by kilns from both northern and southern China. Tangible evidence has been gathered for the research into the digging and use of the segment of the Bianhe River within the Eastern Capital of the Northern Song Dynasty, porcelain trade and consumption, etc.

开封州桥及附近汴河遗址位于河南省开封市中心鼓楼区中山路与自由路交叉口东南区域,是北宋东京城南北中轴线御街与大运河汴河的交汇点,(图一)叠压于现代城市之下。

1984年,开封市政部门在中山路进行城市地下管道建设过程中发现了州桥本体,开封宋城考古队对其进行了抢救性发掘,首次揭露了现存州桥局部桥面及桥体结构^[1]。1988年,开封宋城考古队对州桥附近汴河河道进行了初步的考古勘探,大致了解了河道的分布范围、宽度和深度等基本信息^[2]。为持续深入开展北宋东京城研究,促进开封大遗址保护

及河南大运河文化带建设的实施,2018~2023年,经国家文物局批准,河南省文物考古研究院联合开封市文物考古研究院对开封州桥及附近汴河遗址开展了主动性、持续性的考古发掘工作,将发掘区分为东西两区,东区为汴河遗址(T1),西区为州桥遗址(T2、T3),汴河遗址(T1)发掘区域采用六位象限计数虚拟布方体系,10米×10米探方共26个,编号为T610391~T614395,布方方向为正北。(图二)

汴河遗址(T1)已清理深度约14.30米,发现了北宋、金元、明代、清至民国多个时期的河道及河岸堆积,其中,揭露出的

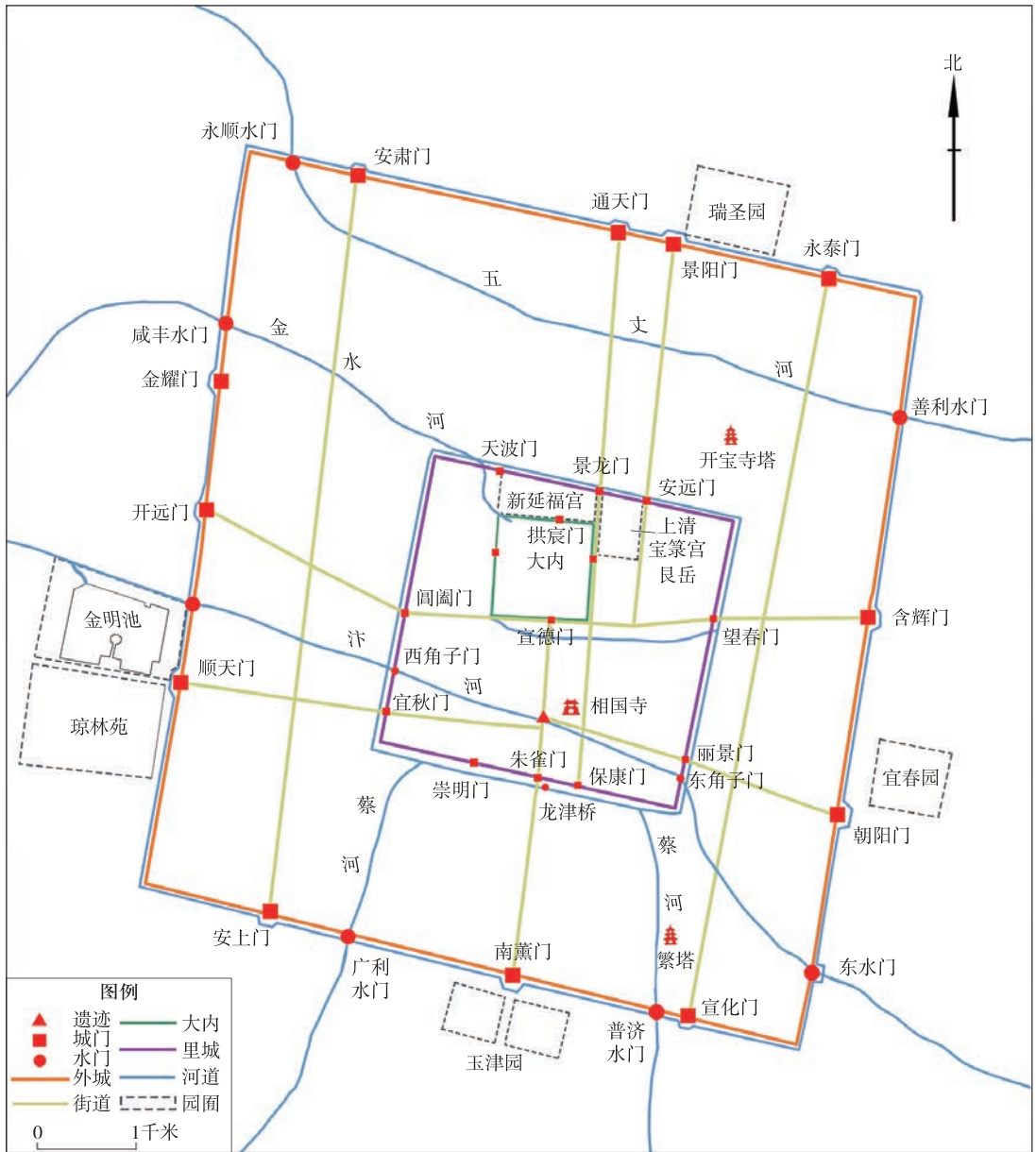

图一 河南开封州桥及附近汴河遗址位置示意图

北宋堆积位于T1的8个探方内（T612392、T612393、T612394、T612395、T613392、T613393、T613394和T613395），自南向北依次为河道、河滩、河岸堆积，出土了数量较多、类型丰富的瓷器。本文择要介绍北宋时期汴河河道（第29层）、河滩（HT）、河岸（HA）及相关遗物的基本情况，（图三、图四）其余堆积情况（第1层至第28层为民国

至清、明代、金元河道堆积）将陆续发表。

一、北宋时期遗迹

（一）河道

河道分布于T1中部，河滩南部，被第28层叠压，北侧叠压HT3层。大致呈东西走向，北部呈缓坡状，南部因条件限制未发掘，因地下水位问题，未能清理到底。堆积开口现

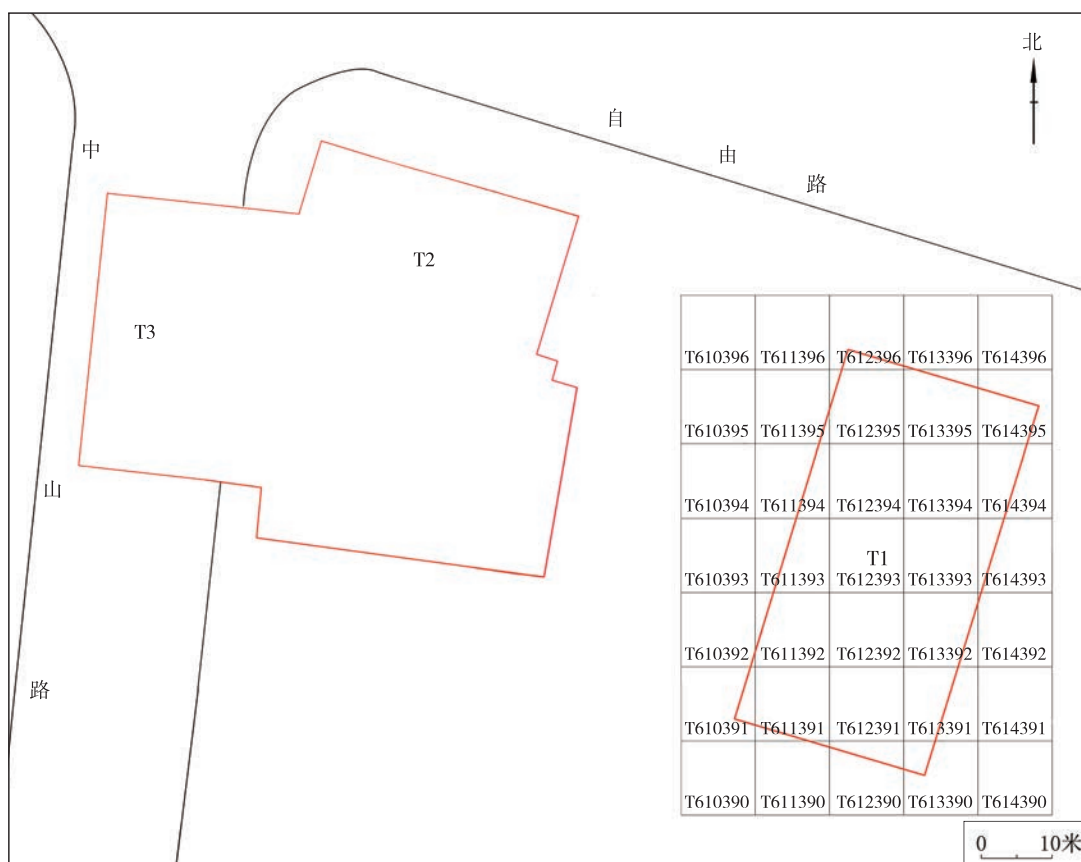

图二 开封州桥及附近汴河遗址 (T1) 虚拟布方图

距离地表深10.88~13.98米,已发掘区域南北宽15.27、厚0~1.40米。河道内堆积为纯净、疏松的黄色沙土,包含瓷、陶、骨、木及砖瓦等。瓷器较多,以青白瓷、化妆白瓷和印花青瓷碗、盘为大宗,还有部分黑釉、青灰釉瓷器。

(二) 河滩

河滩位于河道北侧、河岸南侧,是河道与河岸的过渡地带,依次被宋金元时期的河道叠压,下部叠压河岸。南北大致呈40°的坡状堆积,东西走向,已发掘区域南北宽5.10米。河滩堆积土色与北部相邻河岸土色较为接近,应为河水冲刷河岸所形成。发掘部分堆积分为3层。

HT1层:距离地表深7.70~10.60、厚0~0.86米。疏松的浅灰色沙土,局部掺杂胶

泥,细部可见水流冲刷的痕迹,夹杂砖瓦碎块、炭灰粒。

HT2层:距离地表深8.02~10.10、厚0~0.96米。较纯净的灰褐色沙土,夹杂少量炭粒,北部较高处堆积色深灰,掺杂较多砖瓦块。

HT3层:距离地表深9.42~11.73、厚0~1.32米。黄灰土,含沙较多,南部较低处含较多炭灰。

河滩各层堆积出土遗物数量不多,遗物面貌比较相似,以化妆白瓷、青白瓷、印花青瓷和黑瓷碎片为主,还见有少量木楔子、琉璃簪等。

(三) 河岸

河岸位于河滩北侧,上部被金元明各时期的灰坑打破,局部被河滩叠压。东西走

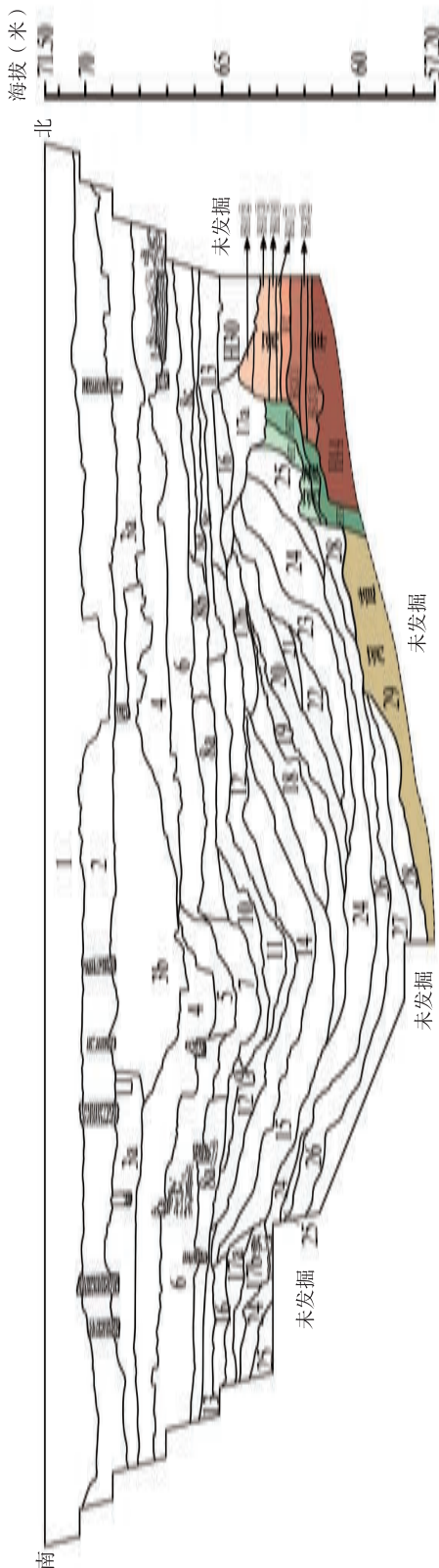

图三 汴河遗址(T1)西壁剖面图

向,向北延伸,因条件限制北部未发掘,发掘部分南北宽8.61米。河岸下部呈坡状,上部较直,夯筑而成,北部夯层平整,南部向河道处略倾斜,与河滩界限明显。圆形夯窝分布不均匀,夯窝直径9~15厘米。河岸堆积按土质、土色可分为4大层,细分为12层。(图五)

HA1层:距地表深6.84~8.46、厚0~1.78米。黄灰土,土质坚硬。可分为7小层。HA1①层:厚0~0.16米,浅黄灰土,夹杂少量石粒。HA1②层:厚0~0.61米,浅黄土,夹杂碎瓷片。HA1③层:厚0.32~0.56米,浅黄土,夹杂碎瓷片和砖瓦碎块。HA1④层:厚0~0.38米,浅黄土,夹杂少量石粒、炭粒和白灰。HA1⑤层:厚0~0.26米,浅黄土,夹杂少量碎瓷片。HA1⑥层:厚0~0.28米,浅灰土,夹杂少量石粒。HA1⑦层:厚0.12~0.28米,深灰土,夹杂少量石粒。

HA2层:距地表深8.54~8.94、厚0.21~0.40米。T1北壁处堆积为较纯净的黄沙土,近西壁处堆积为黄沙土、灰土混杂而成,沙土疏松,灰土坚硬。遗物较少。

HA3层:距地表深8.82~9.86、厚0~1.37米。灰土,土质坚硬。按包含物不同,可分为3小层。HA3①层:厚0~0.52米,包含炭粒、砖瓦块及少量碎瓷片。HA3②层:厚0.17~0.38米,包含碎瓷片和少量动物骨骼。HA3③层:厚0.35~0.62米,包含炭粒和砖瓦块。

HA4层:因地下水位较高,未发掘至底。距地表深9.70~11.48米,发掘部分厚0.11~1.20米。灰黄土,土质坚硬,结构致密,包含炭粒、烧土粒、草木根系和白灰粒等。出土景德元宝、天禧通宝、崇宁通宝及宣和通宝铜钱。

河岸各层堆积出土遗物的整体面貌较为一致。以瓷器为主,多为碎片,可分为青白瓷、



图四 汴河遗址（T1）西北部解剖沟内北宋遗迹分布图

化妆白瓷和青瓷三大类，器形多见碗、盘，青白瓷碗多是高圈足，化妆白瓷多素面，青瓷多印花。还有一定数量的素烧瓷质棋子、陶质模型和模具，以及若干砖瓦碎块、动物骨骼。综合土质、土色、包含物来看，夯土应该是就地取土，包括岸上居民生活形成的灰土和河床的黄土，两种土按不同比例混杂后分层铺垫，再进行夯打。夯筑方式较为随意，夯层不甚平整，夯窝大小不均。

二、出土遗物

出土遗物以瓷器为主，还有部分陶器及残碎的动物骨骼、琉璃制品。瓷器釉色多样，器形主要有碗、盏、盘和碟等，现择要分类介绍如下。

（一）青白瓷

碗 6件。根据整体形态可分为三型。

A型：1件。素面小碗。侈口，圈足略高。标本T612393②⑨：204，可复原。白胎，胎体坚

致。釉色青绿，内底积釉，足内满釉，圈足外墙流釉明显，釉面气泡、开片多。垫饼支烧。口径15.6、底径5、高7.5厘米。（图六，1）

B型：3件。高圈足大碗。深曲腹，圈足最高。足内满釉。内满饰篦划花，外壁刻一周竖条纹。高垫饼支烧。标本T612393②⑨：33，可复原。白胎，胎体紧致。器型最大，唇口。

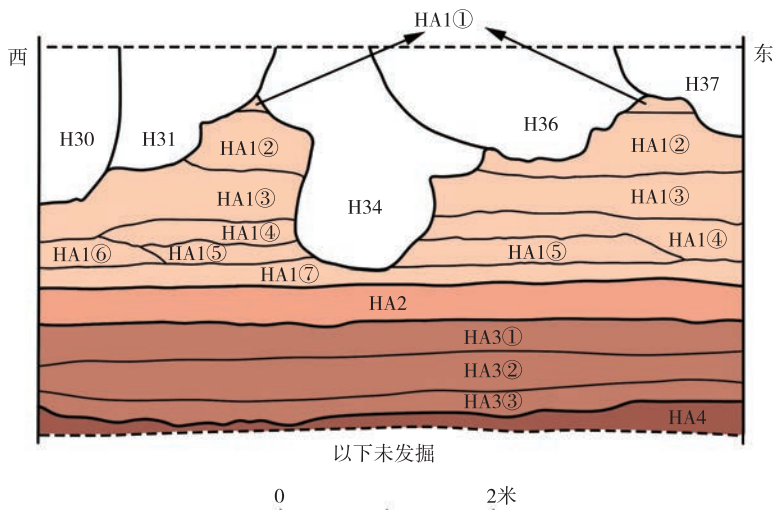

图五 汴河遗址（T1）北壁河岸局部剖面图

釉色泛灰，釉面开片较多。内篔划花呈一片花瓣状。有使用留下的划痕。口径20.5、底径6.7、高10.3厘米。（图六，13；封二，1）标本T612393^②：247，可复原。白胎，胎体坚致。器型略小，侈口。釉色正，圈足底部积釉泛青绿，釉面多大开片，内心和外壁残留窑渣。口径19.3、底径6.2、高10.5厘米。（图六，8）标本T612393^②：117，可复原。白胎，胎体坚致。器型最小，唇口无芒。釉色发黄，外壁残留窑渣。纹饰潦草。口沿残留一周宽3厘米左右的金属钎痕迹。口径18.1、底径6、高8.9厘米。（图六，9）

C型：2件。浅圈足碗。葵口外敞，曲腹较直。足内满釉。外壁素面，内篔刻精细的缠枝菊花纹。垫饼支烧。标本T612393^②：246，可复原。白胎，胎体坚致。内圆底。釉色较灰，釉面开片极少。圈足内可见放射状挖足跳刀痕。口径20.2、底径6.1、高8.4厘米。（图六，11）标本T612393^②：206，可复原。白胎，胎体坚致。器型略小，内底大而平。口径17.6、底径5.1、高6.8厘米。（图六，12）

盏 7件。整体尺寸要小于碗，根据整体形态可分为三型。

A型：3件。斗笠盏。圈足内多无釉。标本T612393^②：122，可复原。白胎，胎体坚致。葵口外敞，斜腹，内底大而平，浅圈足略内斜。釉色青绿，满布开片。内壁饰潦草的篔划花。口沿残留宽2厘米左右的包银痕迹。口径14.9、底径4.8、高5.4厘米。（图六，10）标本T612393^②：227，可复原。白胎，胎体坚致。侈口，腹部略弧。釉色发白，釉面多细碎开片，内底下凹处有青绿色积釉。素面。足内残留一圈刮削痕。口径12.3、底径3.5、高4.3厘米。（图六，3）标本T612393^②：233，可复原。白胎，胎体坚致。深曲腹。釉色青白，内底凹处泛浅绿，

开片多。外壁饰一周竖条纹。口径11.5、底径3.4、高5.4厘米。（图六，5）

B型：1件。侈口浅圈足盏。标本T612393^②：111，可复原。白胎，胎体坚致。葵口外侈明显，曲腹，矮圈足内斜。釉色泛白。内底有一周凹弦纹。口径12.1、底径3.9、高5.2厘米。（图六，2）

C型：3件。高圈足盏。标本T612393^②：237，可复原。白胎，胎体坚致。敞口，圆曲腹。青白釉泛白，口沿和底部积釉泛青，裹足，釉面满布细碎开片。素面。口径11.8、底径4.6、高6.4厘米。（图六，6）标本T612393^②：73，可复原。白胎，胎体坚致。口沿平折，上腹圆曲，下腹内收明显。青白釉色正，釉面气泡明显，裹足。素面。足内残留高垫饼的垫烧痕。口径12、底径4.7、高7.1厘米。（图六，4；封二，2）标本T613394HA1：2，可复原。白胎，胎体坚致。口腹呈花瓣形，圆曲腹，内底有一周压印形成的凸起。青白釉色正，釉面尤其是积釉处开片多，裹足，唯外底面露胎。口径12.4、底径4.8、高7.3厘米。（图六，7）

盘 5件。根据整体形态可分为三型。

A型：1件。折腹盘。标本T612393^②：210，可复原。白胎，胎体坚致。葵口外侈，内底厚而平，浅圈足内斜。釉色较正，无明显开片。葵口对应的腹部内外分别装饰凸线、凹线纹以示花形，内底刻弦纹一周。口径14.1、底径5、高3.4厘米。（图七，1）

B型：2件。斜直腹盘。形似斗笠盏，但腹较浅。标本T612394HA2：3，可复原。白胎，胎体坚致。敞口，饼足略内凹。足底露胎，釉面多气泡。内底饰凸弦纹一周。有垫烧痕迹。口径14.4、底径4.2、高4.1厘米。（图七，2）标本T612393^②：244，可复原。白胎，胎体坚致。葵口外侈，内底压印平坦，浅圈足内斜。青白釉开片明显。内底饰

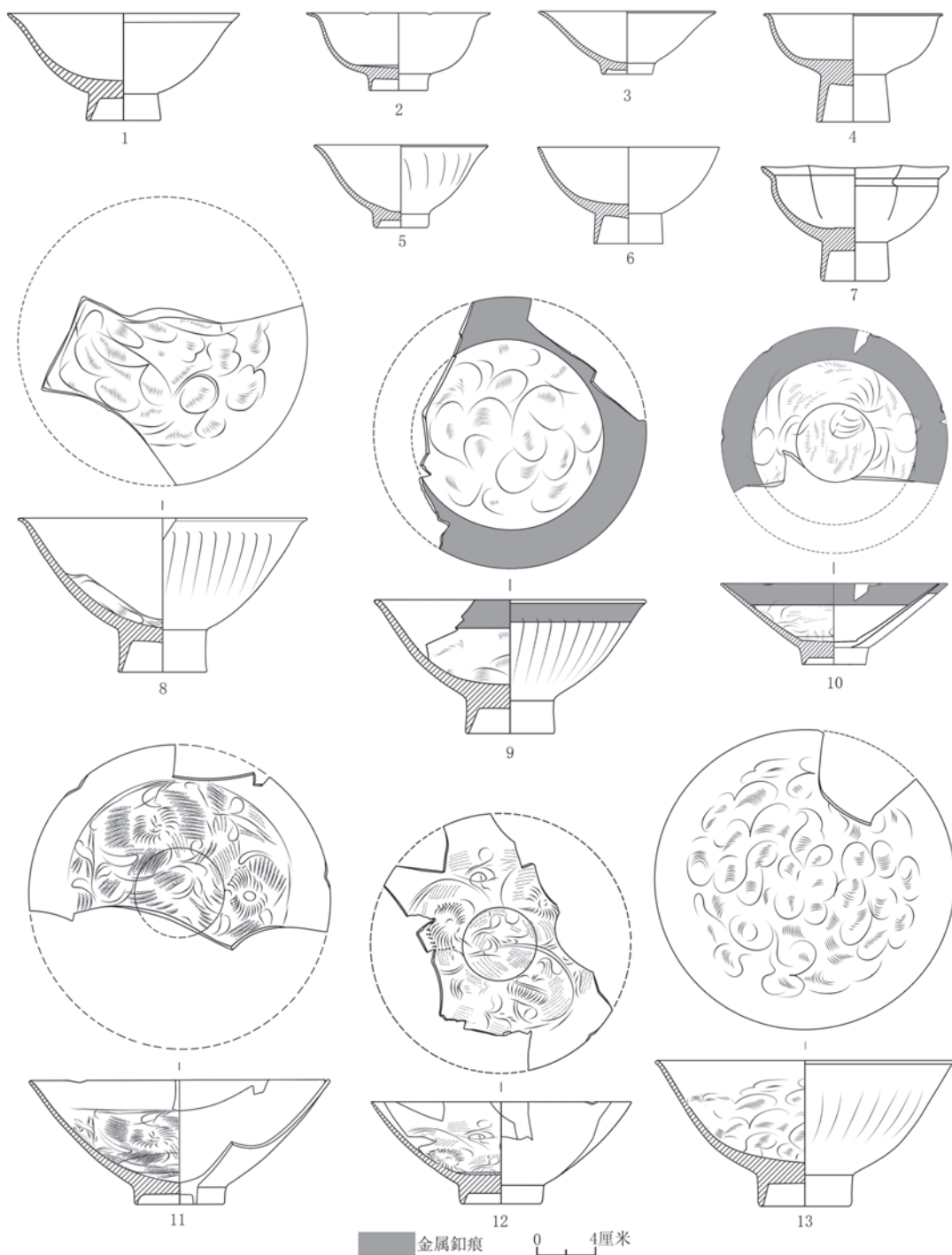

图六 青白瓷（一）

1. A型碗 (T612393^②: 204) 2. B型盏 (T612393^②: 111) 3、5、10. A型盏 (T612393^②: 227、T612393^②: 233、T612393^②: 122) 4、6、7. C型盏 (T612393^②: 73、T612393^②: 237、T613394HA1: 2) 8、9、13. B型碗 (T612393^②: 247、T612393^②: 117、T612393^②: 33) 11、12. C型碗 (T612393^②: 246、T612393^②: 206)

篾划花纹。口径17、底径5.3、高4.3厘米。

(图七, 13)

C型: 2件。深腹盘。标本T612393^②: 234, 可复原。白胎, 胎体坚致。敞口有唇, 浅

圈足内斜，挖足极浅。釉色泛黄，釉面无明显气泡和开片。内底刻凹弦纹一周。口径15.6、底径4.6、高4.7厘米。（图七，4）标本T612393⑨：59，可复原。白胎，胎体坚致。葵口外敞，内底大而平，浅圈足。裹足，唯外底垫烧处露白胎。内壁满饰篦刻精细的缠枝菊纹。残留垫饼痕迹。口径21.2、底径6.1、高6.2厘米。（图七，3）

碟 2件。尺寸小于盘，根据整体形态可分为两型。

A型：1件。平底碟。标本T612394HA2：2，可复原。白胎，胎体坚致。葵口，腹部内弧，内底大而平整，平底微凹。青白釉泛浅绿，釉面有大小开片，局部因土沁或氧化而发黄，外底无釉。内底饰凹弦纹一周。露胎处有一圈黑褐色的垫烧痕。口径11.4、底径4.3、高1.9厘米。（图七，14）

B型：1件。高圈足碟。标本T612393⑨：200，口部略残。白胎，胎体坚致。沿部微平折，浅曲腹内收明显，高圈足外斜。青白釉泛白，裹足。内底饰凹弦纹一周。圈足内底部有刮削的痕迹。口径12.3、底径5.1、高5.6厘米。（图七，15）

熏炉 3件。根据整体形态可分为三型。

A型：1件。高座式熏炉。标本T612393⑨：19，口部、底部略残。白胎，胎体坚致。分炉体和炉座两部分，上部炉体为宽折沿的杯形，下部为三层莲瓣式炉座。青白釉光亮，炉内外满釉，裹足，炉座内壁不施釉。二层台处可见一圈深褐色的垫烧痕。口径13.8、底径11.1、高14.4厘米。（图七，16；封二，4）

B型：1件。矮座式熏炉。标本T613394HA2：1，残。白胎，胎体坚致。仅存浅浮雕莲瓣式底座。内外满釉。外底残留一圈支垫痕。底径13.8、残高3.3厘米。（图七，12）

C型：1件。鼎式熏炉。标本T613394HA1：1，仅存半圆形的炉身和一鼎足。白胎，胎体坚致。子母口。釉质莹润，外满釉，内露白胎。口径7.2、高4.5厘米。（图七，5）

钵 2件。口微敛，深腹圆曲。根据器物大小可分为两型。

A型：1件。小钵。标本T612393⑨：188，可复原。白胎，胎体坚致。内底有圆形下凹，圈足极浅，似凸棱。口沿内外刮釉形成芒口，其余满釉。外腹刻弦纹两周。口径12、底径5.2、高4.8厘米。（图七，17）

B型：1件。大钵。标本T612393⑨：58，可复原。白胎，胎体坚致。圈足极浅，似凸棱。芒口，内外釉色不一，内部泛黄，釉面满布白色颗粒状的结晶，外部青白亮丽，底部积釉处有结晶。芒口处残留金属痕迹。口径19.2、底径8.6、高7.5厘米。（图七，18）

器盖 6件。根据器物形态及用途可分为三型。

A型：4件。壶盖，多为大、小执壶的盖，有盖舌，可插入壶内以保持稳定。标本T613394HT2：1，完整。白胎，胎体坚致。器型小，模印花形，盖面上凸，柱状盖舌中空。青白釉泛黄，盖面满釉内流。口径3.2、高2.4厘米。（图七，10）标本T613395HT2：1，可复原。白胎，胎体坚致。盖面下凹，有一纽突出。青白釉浅淡，盖内露胎。口径5.2、高1.2厘米。（图七，9）标本T612394HT2：1，可复原。白胎，胎体坚致。略变形，盖沿外翻，盖面下凹，宝珠形纽，底部有盖舌。青白釉泛灰。口径8.8、高2.9厘米。（图七，7）标本T612394HT3：1，可复原。白胎，胎体坚致。平折沿，沿部有一小鏊，盖面下凹，无纽，底部有柱状盖舌。青白釉，局部泛黄。口径7.5、高2.1厘米。（图七，8）

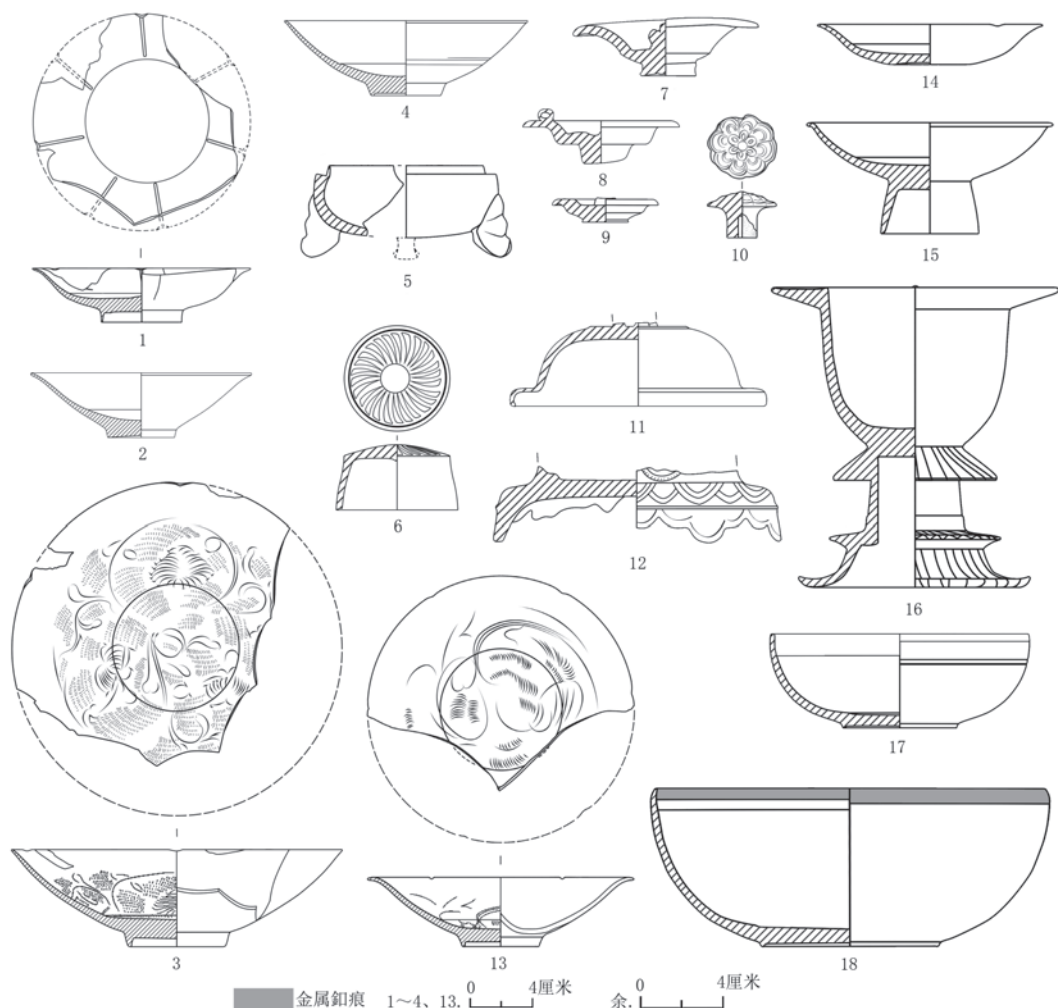

图七 青白瓷(二)

1. A型盘(T612393^②:210) 2、13. B型盘(T612394HA2:3、T612393^②:244) 3、4. C型盘(T612393^②:59、T612393^②:234) 5. C型熏炉(T613394HA1:1) 6. B型器盖(T612394HT2:3) 7~10. A型器盖(T612394HT2:1、T612394HT3:1、T613395HT2:1、T613394HT2:1) 11. C型器盖(T613394HA4:6) 12. B型熏炉(T613394HA2:1) 14. A型碟(T612394HA2:2) 15. B型碟(T612393^②:200) 16. A型熏炉(T612393^②:19) 17. A型钵(T612393^②:188) 18. B型钵(T612393^②:58)

B型: 1件。瓶盖, 用于小口梅瓶。标本T612394HT2:3, 完整。白胎, 胎体紧致。形似一倒置的小杯, 纵截面大致呈梯形, 盖面上弧。外施青白釉, 局部厚釉处有白色的结晶, 盖面刻菊瓣纹处尤为明显, 内部露白胎。底部垫烧处有火石红。口径6、高3.2厘米。(图七, 6)

C型: 1件。碗盖, 多用于直口的深腹碗。标本T613394HA4:6, 纽残。白胎, 胎质较细。帽形, 子母口。青白釉泛黄, 外部

厚釉, 内部薄釉, 局部露胎。盖内顶部露胎处有垫烧痕。口径12.4、残高4厘米。(图七, 11)

瓶 2件。据整体形态可分为两型。

A型: 1件。瓜棱瓶。标本T612395HA3:2, 仅存下腹和底。白胎, 胎体细腻紧致。腹部瓜棱形, 菊瓣式圈足外斜。器身内外满釉, 圈足内露胎。残留环形垫烧痕迹。底径7、残高7.3厘米。(图八, 1)

B型: 1件。梅瓶。标本T613394HT1:1,

仅存腹部残片。胎体细腻洁白。釉色青白，内外满釉。外壁饰刻画精细的缠枝莲纹。内壁残留平行的旋坯痕。残宽10.2、高7.2厘米。（图八，2）

粉盒 1件。标本T613395HT1：1，可复原。胎体细腻洁白。整体呈多瓣花形，子母口，平底微凹。青白釉泛黄，釉质莹润。口径6、底径5.6、高3.8厘米。（图八，3）

酒台子 1件。标本T612394HA1：2，可复原。胎体细腻洁白。顶部封口，有别于开口的盏托。器身由两部分拼合而成，上部是一倒扣的小杯，下部近似一个折沿折腹的圈足盘，中空，为了防止烧制过程中空气膨胀而炸裂，特意在底足开一小孔。器身满釉，裹足。盘上沿饰一周简单的篔划花。底部露胎处残留垫饼痕迹。口径4.9、底径7.4、高4.3厘米。（图八，4）

执壶 1件。标本T612393②：216，残存口沿和局部腹部。白胎，胎体较细。喇叭形口，瓜棱形圆腹。釉色泛白，内部施釉至口沿处。颈部的外壁和腹内布满拉坯痕。口径7、残高13厘米。（图八，5）

枕 1件。标本T612393②：277，残存少部分枕面。白胎，胎体紧致。整体呈束腰长方形。满釉。枕面饰划花珍珠地缠枝花卉纹。竖放支烧，侧面一角可见残留的支烧泥点痕。长24、残宽10.9、高5.4厘米。（图八，6）

（二）化妆白瓷

碗 5件。根据整体形态可分为五型。

A型：1件。花口薄胎碗。标本T612393②：5，可

复原。胎色土黄，质地轻薄，胎体较粗。葵口，斜曲腹呈出筋的花瓣形，圈足矮而窄。内外施化妆土，外壁不及底。通体施透明釉。内底和圈足端部有4枚细小的支钉痕。口径20、底径5.7、高6.8厘米。（图九，1；图一〇，1）

B型：1件。折沿厚胎碗。标本T613394②：3，完整。胎色土黄，胎体粗重。平折沿，斜直腹，圈足大而宽厚。通体施化妆土。器表施透明釉不及底。内底和足端有3枚较大的支钉痕。口径20.4、底径7.4、高6.2厘米。（图九，2）

C型：1件。侈口厚胎碗。标本T612393②：3，可复原。胎色黄灰，胎体粗疏。侈口，上腹斜曲，近底处略内折，圈足大而宽厚。器表施化妆土和透明釉均不及底。内底残留1个细小的支钉痕。口径18.8、底径6.9、高5.8厘米。（图九，3）

D型：1件。折腹薄胎碗。标本T612393②：39，可复原。白胎泛黄，胎体轻薄，胎质较粗。敞口，下腹折收，内底下凹，圈足较大而外斜。外壁施化妆土至下腹。施透明釉至底。

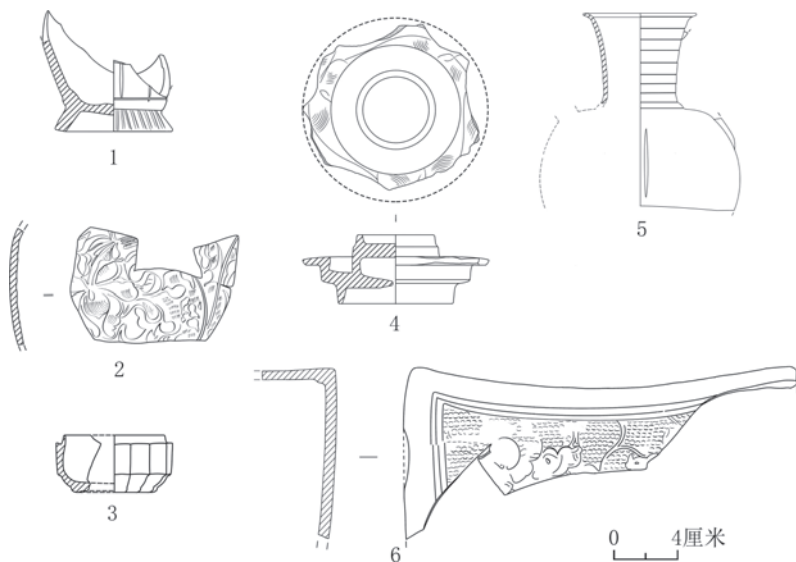

图八 青白瓷（三）

1. A型瓶（T612395HA3：2） 2. B型瓶（T613394HT1：1） 3. 粉盒（T613395HT1：1）
4. 酒台子（T612394HA1：2） 5. 执壶（T612393②：216） 6. 枕（T612393②：277）

内底残留3个细小的支钉痕。口径15.6、底径6.6、高6.3厘米。(图九, 4)

E型: 1件。罗汉碗。标本T612393⑨: 87, 可复原。白胎微泛黄, 胎质较粗。直口微敛, 下腹圆曲, 圈足外斜。口沿和足端刮釉, 其余部分施化妆土和透明釉, 釉面开片较多。口径12.3、底径5.8、高8厘米。(图九, 5; 图一〇, 2)

盏 7件。根据整体形态可分为六型。

A型: 1件。敞口曲腹盏。标本T612393⑨: 219, 可复原。胎色土黄, 胎体轻, 胎质粗疏。敞口, 曲腹, 内底下凹, 圈足。通体施化妆土。外壁施透明釉不及底。内底残留支钉痕。口径15.8、底径4.7、高5.4厘米。(图九, 6)

B型: 1件。侈口斗笠盏。标本T612393⑨: 95, 可复原。白胎泛黄, 胎体较轻, 胎质粗疏。

侈口, 腹部斜直, 圈足较高。通体施化妆土和透明釉。内底和圈足端部残留4个细长的支钉痕。口径14.8、底径5.7、高6.4厘米。(图九, 7)

C型: 2件。敞口墩式盏。敞口, 深曲腹。标本T612393⑨: 110, 可复原。灰白胎, 胎体较轻, 胎质粗疏。圈足。通体施化妆土和透明釉。内底有一周凹弦纹。内底有4个细小的支钉痕, 圈足端部粘有砂。口径13.4、底径5.1、高6.4厘米。(图九, 8) 标本T612393⑨: 38, 可复原。白胎泛黄, 胎体轻, 胎质疏松。圈足较高, 挖足过肩。通体施化妆土和透明釉。外壁饰五层跳刀纹。内底和足端有小圆形支钉痕。口径13、底径5.4、高7.2厘米。(图九, 9; 封二, 3)

D型: 1件。花口盏。标本T612394HT2: 2, 可复原。胎色土黄, 胎质较粗。口腹部呈多

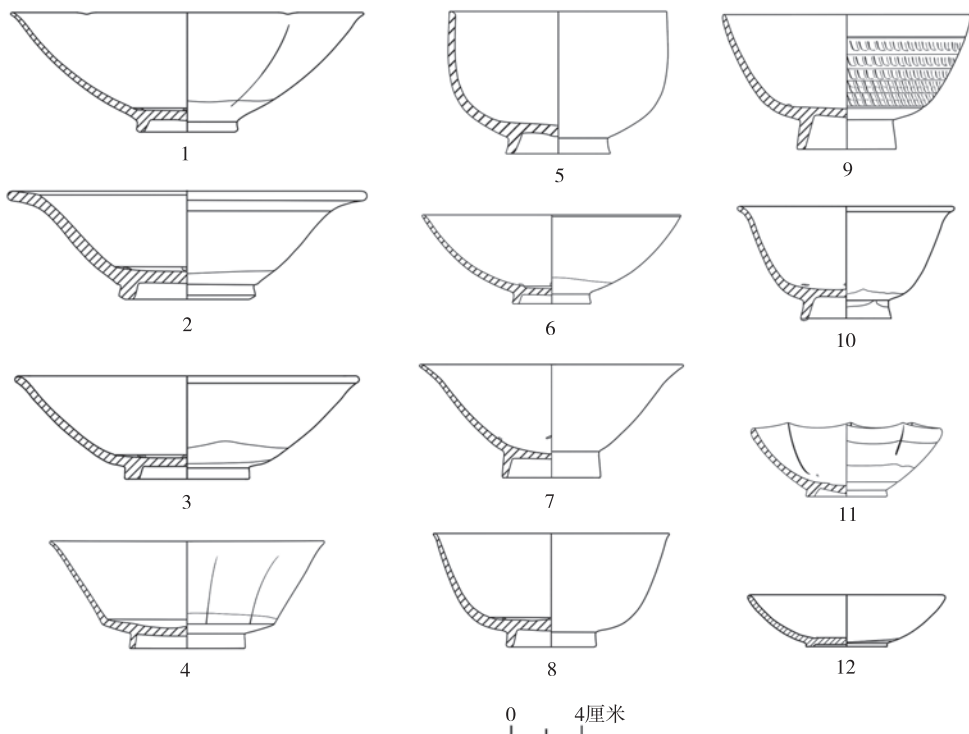

图九 化妆白瓷(一)

1. A型碗(T612393⑨: 5) 2. B型碗(T613394⑨: 3) 3. C型碗(T612393⑨: 3) 4. D型碗(T612393⑨: 39)
5. E型碗(T612393⑨: 87) 6. A型盏(T612393⑨: 219) 7. B型盏(T612393⑨: 95) 8. 9. C型盏(T612393⑨: 110、
T612393⑨: 38) 10. F型盏(T613394HA4: 3) 11. D型盏(T612394HT2: 2) 12. E型盏(T613395HA4: 3)

瓣花形，内心下凹，圈足矮且宽。通体施化妆土。外壁施透明釉至腹部。近底处有弦纹一周。内底残留3个细小的支钉痕。口径11、底径4.4、高4厘米。（图九，11）

E型：1件。敞口浅腹盏。标本T613395HA4:3,可复原。灰胎，胎质粗疏。敞口，浅曲腹，矮圈足宽平。通体施化妆土。器表施透明釉至圈足。内心压印凹弦纹一周。口径11、底径4.8、高2.9厘米。（图九，12）

F型：1件。侈口深腹盏。标本T613394HA4:3,可复原。胎体生烧，色发红，胎质较粗。下腹内收，圈足较高且外斜，挖足过肩。施化妆土和透明釉均不及底。内底残留4个细长支钉痕，足端残留1个泥点。口径12.2、底径5、高6.5厘米。（图

九，10）

盘 4件。根据整体形态可分为三型。

A型：1件。侈口曲腹盘。标本T612393⑨:4,可复原。灰白胎，胎体轻薄，胎质疏松。侈口，曲腹，圈足。通体施化妆土和透明釉，釉面局部开片明显。口径17.5、底径5、高4厘米。（图一一，1）

B型：1件。敞口斜腹盘。标本T612392⑨:1,可复原。灰白胎，胎体较轻。敞口，斜腹较浅，圈足。内壁施满化妆土和透明釉，但外壁不及底。内底有一周凹弦纹。内底残留4个支钉痕。口径16、底径5.3、高4.2厘米。（图一一，2）

C型：2件。折腹盘。标本T612393⑨:256,可复原。白胎泛黄，胎体轻薄，胎质较粗。葵口，圈足。内壁施满化妆土，外壁施化妆土



图一〇 瓷器

1. A型化妆白瓷碗 (T612393⑨:5) 2. E型化妆白瓷碗 (T612393⑨:87) 3. A型化妆白瓷罐 (T612393⑨:259)
4. B型青瓷碗 (T612394⑨:3) 5、7. C型青瓷杯 (T612394HA1:1、T612393⑨:144) 6. B型青瓷杯 (T612393⑨:24)
8. B型青瓷盏 (T612394HA3:2)

不及底。满釉。口径15.4、底径5、高3.6厘米。(图一一, 3) 标本T612393⑨: 245, 可复原。灰胎, 胎体厚重。敞口, 圈足宽厚。外壁满施化妆土。外壁施透明釉至腹部。内底有一周凹弦纹。内底残留5个细小支钉。口径18、底径7.4、高3.8厘米。(图一一, 4)

碟 3件。尺寸小于盘, 根据整体形态可分为三型。

A型: 1件。敞口曲腹碟。标本T612393⑨: 32, 完整。胎色土黄, 胎体厚重。敞口, 曲腹, 圈足宽厚、斜切。通体施化妆土。透明釉呈乳浊状, 有垂流但不及底, 口沿有剥釉现象。内底有一周凹弦纹。口径14、底径6.1、高4.4厘米。(图一一, 6)

B型: 1件。侈口曲腹碟。标本T612394HA4: 3, 可复原。灰胎, 胎体厚重。侈口, 曲腹, 内底平坦, 圈足大且窄平。通体施化妆土。透明釉泛黄, 外壁施釉不及底。内底有一周凹弦纹。口径13.6、底径6.2、高3.1厘米。(图一一, 7)

C型: 1件。折腹平底碟。标本T612393⑨: 34, 可复原。胎色土黄, 胎体较轻。葵口外敞, 上腹斜直, 下腹折收, 平底微凹。外壁施化妆土和透明釉至近底处。内底残留2个支钉痕。口径12.8、底径5.3、高2.5厘米。(图一一, 11)

器盖 1件。碗盖, 用于深腹碗。标本T612395HA1: 1, 可复原。灰胎, 胎质较粗。

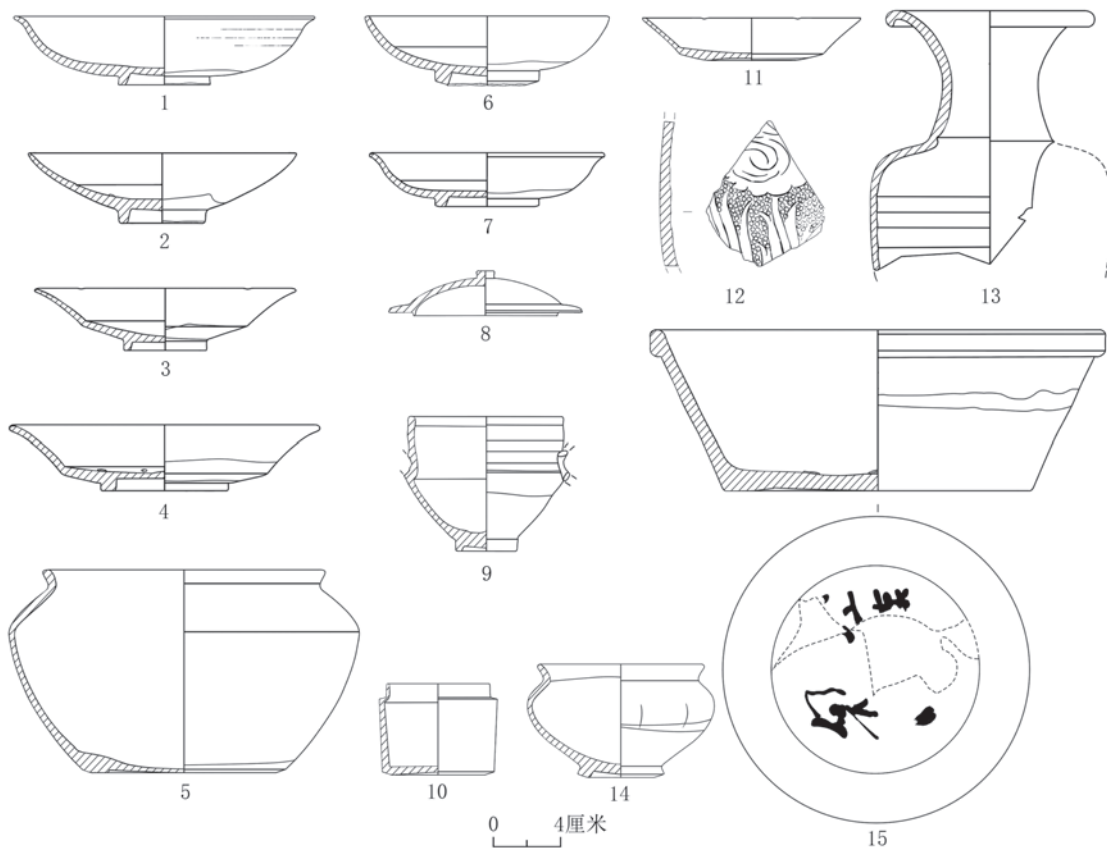

图一一 化妆白瓷(二)

1. A型盘(T612393⑨: 4) 2. B型盘(T612392⑨: 1) 3、4. C型盘(T612393⑨: 256、T612393⑨: 245)
5. B型罐(T612393⑨: 115) 6. A型碟(T612393⑨: 32) 7. B型碟(T612394HA4: 3) 8. 器盖(T612395HA1: 1)
9. 杯(T612393⑨: 40) 10. 粉盒(T612393⑨: 235) 11. C型碟(T612393⑨: 34) 12. B型瓶(T613395HA4: 10)
13. A型瓶(T612393⑨: 88) 14. A型罐(T612393⑨: 259) 15. 盆(T612393⑨: 197)

子母口，宽沿，盖面上弧，有一柱状捉手。盖面施化妆土和透明釉，化妆土局部有垂流。口径11.4、高2.8厘米。（图一一，8）

瓶 2件。根据整体形态可分为两型。

A型：1件。长颈瓶。标本T612393②：88，残存口沿和腹部。胎色土黄，胎质疏松。喇叭形口，卷沿，肩部略折。外壁施化妆土和透明釉，釉微泛黄，细碎开片较多。内壁有轮制痕。口径11.6、残高15.2厘米。（图一一，13）

B型：1件。梅瓶。标本T613395HA4：10，仅存腹部残片。红胎，胎体较厚重。外壁施化妆土。透明釉泛黄。饰珍珠地花卉纹。残宽7、高8.4厘米。（图一一，12）

罐 2件。根据整体形态可分为两型。

A型：1件。小罐。标本T612393②：259，可复原。灰胎，胎质较粗。敞口，束颈，瓜棱形腹，下腹内收明显，宽圈足外斜。内外通体施白色化妆土。透明釉色发黄，内部施透明釉至口沿，外部施透明釉至上腹，有较多开片。口径9.2、底径5.3、高7.1厘米。（图一〇，3；图一一，14）

B型：1件。大罐。标本T612393②：115，可复原。红胎，胎质较粗。侈口，短束颈，折肩，深腹内收，隐圈足。釉色泛黄，内外除底部均施化妆土和透明釉，满布开片。口径16.8、底径11、高12厘米。（图一一，5）

粉盒 1件。标本T612393②：235，口沿略残。胎色土黄，胎体轻薄，胎质细腻。子母口，筒形，平底微凹。外壁施化妆土和透明釉，内壁仅施透明釉。口径6、底径6.5、高5.5厘米。（图一一，10）

杯 1件。标本T612393②：40，双耳残。胎色土黄，胎体较粗重。上半部呈直筒形，左右各附一耳，已残断，下半部呈圈足斗笠盏形。施化妆土至下腹。外壁施釉至附耳处。口径9.1、底径3.5、高8.3厘米。（图

一一，9）

盆 1件。标本T612393②：197，可复原。胎色土黄，胎体厚重。方唇口，斜直腹，隐圈足。外壁施化妆土至上腹。内满釉，外壁釉线较化妆土略低。外底有墨书，字迹不清。内底残留4个细长支钉痕。口径26.7、底径18.4、高9.7厘米。（图一一，15）

（三）青瓷

碗 4件。根据整体形态可分为四型。

A型：1件。斗笠碗。标本T612393②：90，可复原。灰胎，胎质细腻。敞口，斜直腹，内底下凹，浅圈足平直。青釉泛黄，釉泡多。内壁压印六块分栏的缠枝花卉，外壁刻折扇纹。足端粘有釉和砂。口径20.3、底径6.1、高7.2厘米。（图一二，1）

B型：1件。侈口曲腹碗。标本T612394②：3，可复原。灰胎，胎质细腻。侈口，斜曲腹，浅圈足平直。青釉深绿，釉泡多。内心压印菊瓣纹，内壁印缠枝牡丹纹，外壁刻折扇纹。粘砂较多。口径19.6、底径6、高7厘米。（图一〇，4；图一二，2）

C型：1件。敛口碗。标本T612393②：261，残存口沿。灰胎，胎质较细腻。口微敛，上腹斜直。青釉泛黄，釉泡多。内壁压印分栏的缠枝花卉，外壁刻折扇纹。口径20、残高5.7厘米。（图一二，3）

D型：1件。斜圈足大碗。标本T612394HA3：3，口、上腹不存。灰胎，胎体厚重，胎质较细。下腹曲收，圈足大而外斜。青绿釉，裹足刮釉，无明显釉泡。内壁篔刻缠枝花卉，外壁刻折扇纹。无粘砂。底径10.3、残高6.1厘米。（图一二，4）

盏 3件。根据整体形态可分为三型。

A型：1件。侈口曲腹盏。标本T612393②：265，可复原。灰胎，胎质较细腻。侈口，曲腹，矮圈足。青釉深绿，局部泛黄，底足流釉，釉泡多。内壁压印一圈菊

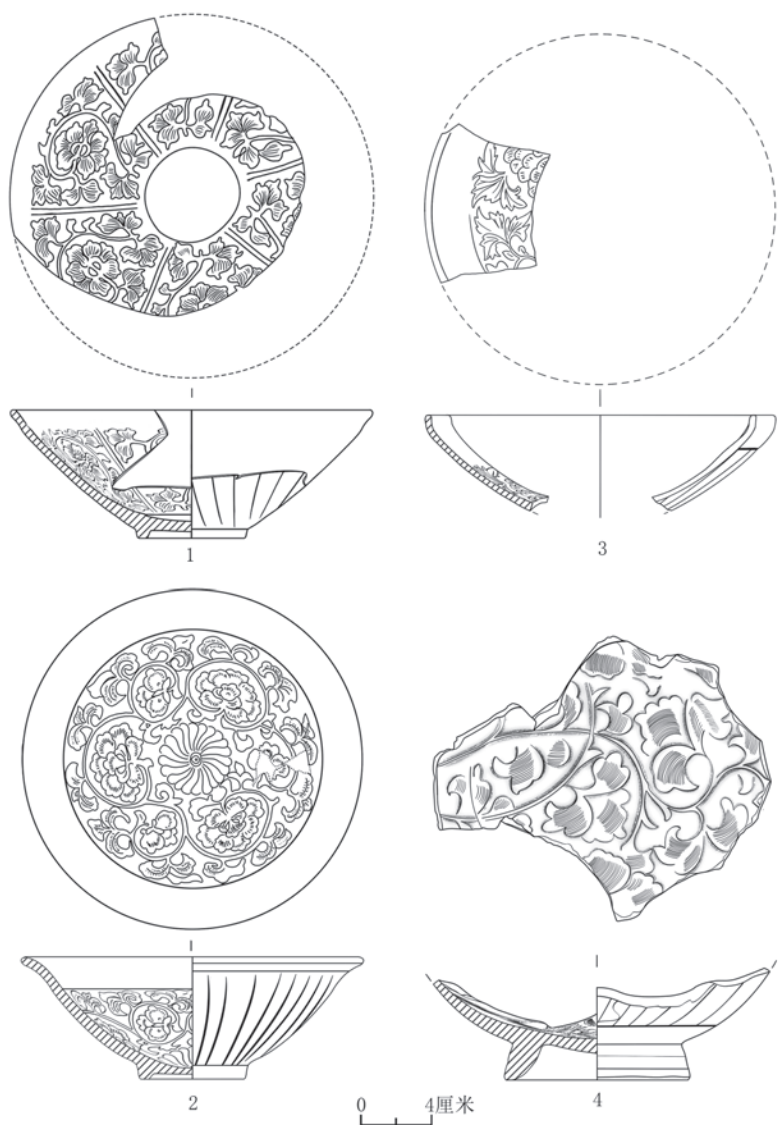

图一 二 青瓷碗

1. A型 (T612393②: 90) 2. B型 (T612394②: 3) 3. C型 (T612393②: 261)
4. D型 (T612394HA3: 3)

瓣纹，外壁素面。底足粘砂。口径10.8、底径4.2、高4.4厘米。(图一三，1)

B型：1件。卷沿深腹盏。标本T612394HA3：2，可复原。灰胎，胎质细腻。卷沿，深曲腹，内底下凹，圈足窄而高。青绿釉。内壁可见分线，外壁刻潦草的花卉纹。底足无粘砂。口径10.5、底径4.2、高5.6厘米。(图一〇，8；图一三，2)

C型：1件。花口瓜棱腹盏。标本

T612394HT1：3，可复原。灰胎，胎质细腻。葵口，深曲腹，圈足窄而高。青绿釉微黄。内底压印缠枝牡丹纹，内壁饰分栏的缠枝花卉，外壁素面。底足无粘砂。口径11.6、底径4.7、高6.15厘米。(图一三，3)

杯 5件。整体尺寸小于盏，根据整体形态可分为四型。

A型：1件。柳斗杯。标本T612394HA4：14，仅存口部和下腹局部。灰胎，胎质细腻。卷沿。青釉泛黄，釉面多气泡。腹部刻划一周竖条纹。口径9.6、残高3.7厘米。(图一三，4)

B型：1件。唇口杯。标本T612393②：24，可复原。灰胎，胎质细腻。圆唇口，沿微侈，腹较斜直，内心下凹，浅圈足。青釉多呈乳浊状。底部粘砂。口径

9.5、底径2.8、高3.8厘米。(图一〇，6；图一三，5)

C型：2件。斗笠杯。标本T612393②：144，可复原。灰白胎，胎质细腻坚致。口沿微侈，斜直腹，浅圈足较小。青绿釉。内壁压印莲荷纹。底足无粘砂。口径8.3、底径1.8、高3.3厘米。(图一〇，7；图一三，6) 标本T612394HA1：1，失口。灰胎，胎质细腻。青釉微泛黄。内壁压印水波莲纹和“政和”

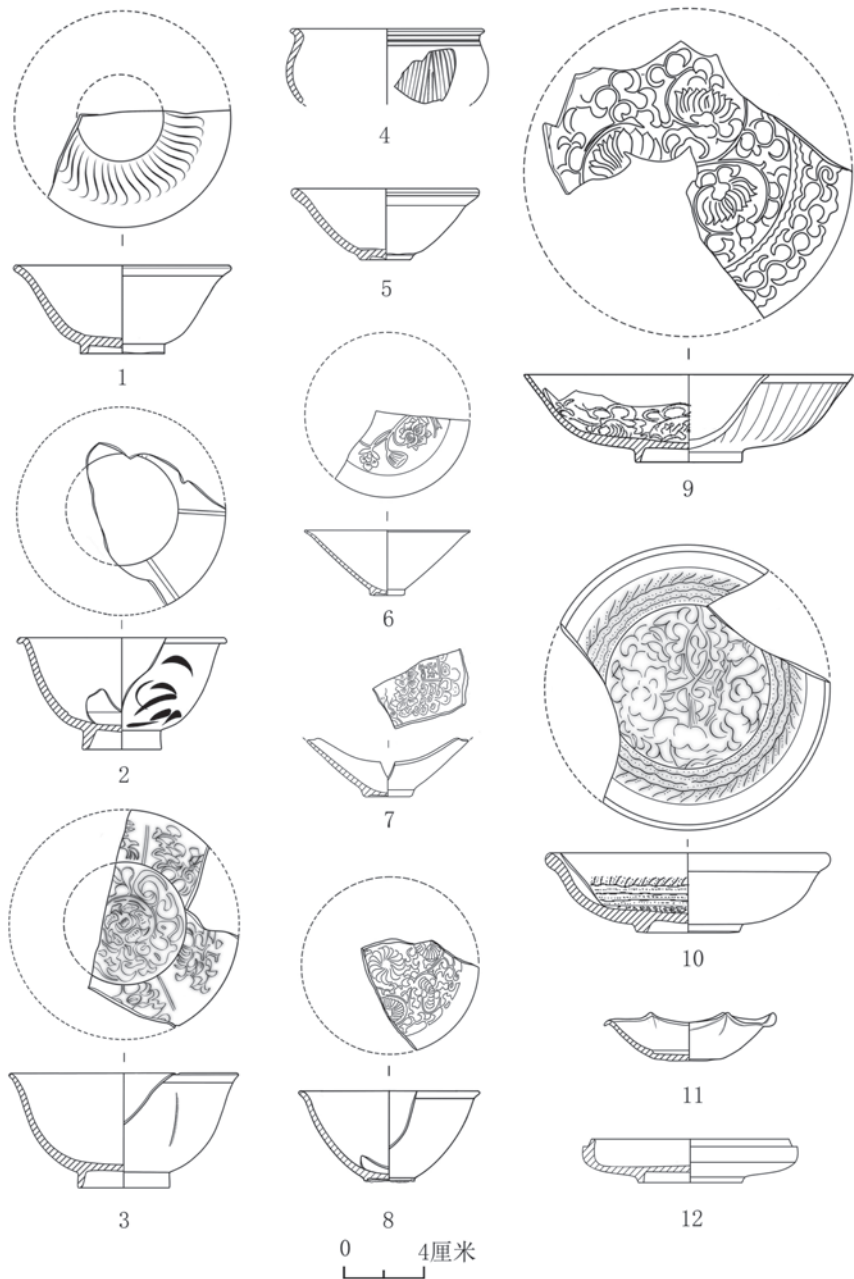

图一三 青瓷

1. A型盏 (T612393⑨: 265) 2. B型盏 (T612394HA3: 2) 3. C型盏 (T612394HT1: 3) 4. A型杯 (T612394HA4: 14)
 5. B型杯 (T612393⑨: 24) 6、7. C型杯 (T612393⑨: 144、T612394HA1: 1) 8. D型杯 (T612394HT1: 2)
 9. A型盘 (T612395HA3: 1) 10. B型盘 (T612394HA4: 11) 11. 碟 (T612394HA4: 13) 12. 盒 (T612395HA1: 2)

纪年。底径2.4、残高2.8厘米。(图一〇, 5; 图一三, 7)

D型: 1件。深腹杯。标本T612394HT1: 2, 可复原。灰胎, 胎质较细腻。侈口, 深曲腹, 浅圈足。青绿釉。内心压印团菊纹, 内

壁压印缠枝菊花。粘砂较多。口径9、底径2.9、高4.6厘米。(图一三, 8)

盘 2件。根据整体形态可分为两型。

A型: 1件。敞口折腹盘。标本T612395HA3: 1, 可复原。灰胎, 胎质细腻

坚致，胎体轻薄。敞口，腹部略折，内壁折腹较为明显，圈足窄而高。青绿釉泛黄，有光泽。内壁压印缠枝花卉纹，外壁刻折扇纹。无粘砂。口径16.8、底径5.5、高4.7厘米。（图一三，9）

B型：1件。唇口曲腹盘。标本T612394HA4：11，可复原。灰胎，胎体较厚重。圆唇口外侈，曲腹，矮圈足较宽。青绿釉，釉泡多。内底压印缠枝花卉纹，内壁印水波纹，纹饰模糊。底足粘有砂。口径14.6、底径5.3、高4厘米。（图一三，10）

碟 1件。标本T612394HA4：13，可复原。灰胎，胎质细腻坚致。花口，浅斜直腹，内底下凹，平底。青绿釉，釉泡、开片较多，底部露胎处光洁。口沿为提拉而成。口径8.4、底径2、高2.6厘米。（图一三，11）

盒 1件。标本T612395HA1：2，可复原。灰胎，胎质细腻坚致。器形扁圆，子母口，圈足。外施青绿釉，局部泛黄，盒内壁和圈足内因施釉薄而呈酱色。无粘砂。口径10.6、底径5.8、高2.6厘米。（图一三，12）

（四）陶器

1. 绿釉陶器

瓦当 1件。标本T612393⑨：202，后半部残断。低温红陶胎。带筒瓦。外部罩一层低温绿釉，剥釉严重。筒瓦内有麻布纹，瓦当正面装饰堆塑的团龙纹，空白处还有均匀分布的6个小孔。宽16.6、残长18.6厘米。（图一四，1）

筒瓦 1件。标本T612393⑨：102，仅存前半部分。胎体断面发红，过火处发灰。外施低温绿釉，绿釉发白，剥蚀较甚。内有麻布纹。瓦舌处粘连一团铁渣。宽17.9、残长18.4厘米。（图一四，2）

板瓦 1件。标本T612393⑨：178，尾部略残。疏松的红胎。平面近似梯形，头小尾大。正面内凹处有麻布纹和一块低温绿釉。最宽21.6、残长32.2厘米。（图一四，3）

2. 无釉陶器

灯牌 2件。标本T612393⑨：48，略残。灰陶。整体呈L形，由直立可挂的灯牌和垂直灯牌的灯盏两部分拼接而成，灯牌呈如意花形，正面模印莲荷盆景，圆形灯盏，外底装饰一朵莲花。宽10.1、高23.9厘米。（图一四，5）标本T612393⑨：221，仅存灯牌。灰陶。正面两侧模印双鱼，中间莲座之上有“慎火亭水”四字。高12.8、宽9.2厘米。（图一四，4）

盏托 1件。标本T612393⑨：207，完

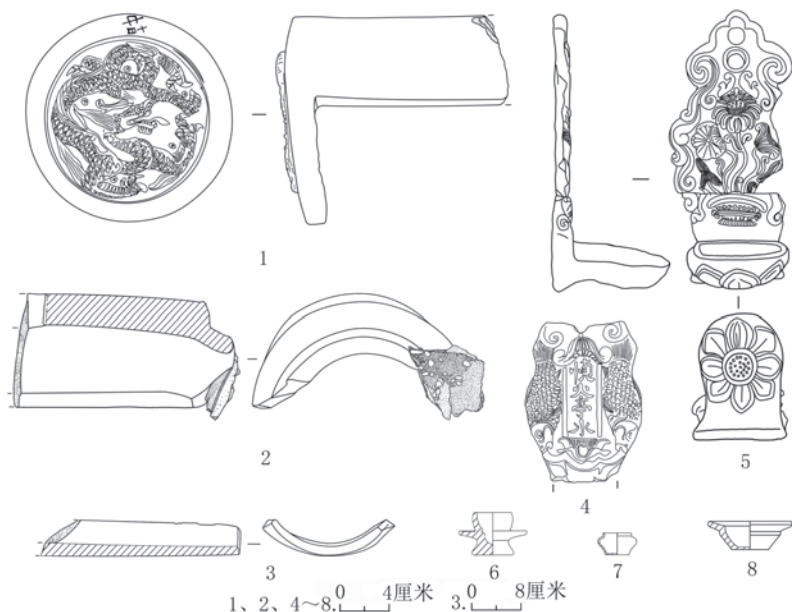

图一四 陶器

1. 绿釉瓦当（T612393⑨：202） 2. 绿釉筒瓦（T612393⑨：102） 3. 绿釉板瓦（T612393⑨：178） 4、5. 灯牌（T612393⑨：221、T612393⑨：48） 6. 盏托（T612393⑨：207） 7. 罐（T613395HA2：2） 8. 宽沿盏（T612395HA4：1）

整。红陶，质地疏松。杯形口，托台较平，喇叭状圈足。素面。口径3.1、托台口径5.6、底径3.2、高3.5厘米。（图一四，6）

罐 1件。标本T613395HA2：2，完整。红陶，质地疏松。厚圆唇，溜肩，鼓腹下收，平底。素面。口径2.3、底径2、高1.9厘米。（图一四，7）

宽沿釜 1件。标本T612395HA4：1，完整。红陶，质地疏松。口部较大，圆唇，沿部斜直，斜曲腹，腹部有一周凸棱，平底。口径6.9、底径3.1、高2.5厘米。（图一四，8）

三、结 语

（一）地层年代与出土瓷器窑口推定

1. 地层年代

根据对地层成因、叠压打破关系、出土瓷器组合特点的综合分析，初步推断河道、河滩、河岸年代接近，可归为一个地层组别。从出土遗物的纪年来看，河岸第1层出土C型青瓷杯（T612394HA1：1）有“政和”（1111~1118年）纪年，河道出土最晚的钱币为宣和通宝（1119~1125年）。对比纪年，从出土瓷器形制看，B型青白瓷熏炉形制与安徽全椒元祐七年（1092年）墓出土青白瓷镂雕香薰^[3]类似，A型青白瓷碗与江西星子县建中靖国元年（1101年）墓出土青白瓷碗^[4]类似，C型青白瓷碗与江西金溪县大观三年（1109年）出土墓青白瓷刻画折枝菊花口碗^[5]类似，A型青白瓷熏炉与安徽长丰埠里政和二年（1112年）家族墓出土青白瓷炉^[6]类似。A型化妆白瓷瓶与美国克利夫兰博物馆藏崇宁四年（1105年）大喇叭形口白釉执壶^[7]类似。B型青瓷杯与河南洛阳政和八年（1118年）赵思温夫妇墓出土的两件瓷盏^[8]类似。综上，出土器物的年代多集中在宋哲宗至徽宗时期，由此推定这组地

层的年代在北宋晚期。

2. 出土瓷器窑口

化妆白瓷是汴河遗址出土数量最多的瓷器，主要来自河南本地窑场，豫北、豫中西部绝大多数窑场均生产化妆白瓷。可供比较的典型器物有C型碗与鹤壁窑Ⅲ型白瓷碗^[9]、D型碗与当阳峪窑白瓷碗^[10]、A型罐与宝丰清凉寺窑Dc型白瓷罐^[11]及B型盏与鲁山段店窑白瓷斗笠盏^[12]等。

青瓷主要是印花青瓷，极少数为刻花青瓷，可明显分为精粗两类，精少粗多。精致类产品的底部少见粘砂，纹饰清晰，青釉略泛黄，如C型“政和”纪年杯，与耀州窑“大观”纪年印花盏^[13]类似。粗糙类产品底部粘砂严重，釉色不太稳定，或玻璃质感强，或乳浊感强，与河南本土的清凉寺^[14]、严和店^[15]及段店^[16]等窑址产品相似。

青白瓷是以景德镇为中心的南方窑场的主流产品。景德镇在北宋中晚期进入青白瓷窑业生产的高峰期，境内的南河、小南河流域分布着几百个窑址点，州桥出土的青白瓷几乎都能在湖田、银坑坞等窑址找到北宋晚期的同类器^[17]。

（二）主要收获

第一，此次发掘实测了北宋东京城州桥段汴河遗址的深度、宽度等基本信息，通过解剖汴河，明确了其结构及河道、河岸的相互关系，为中国大运河开封北宋东京城段的考古研究提供了基础材料。

第二，通过对地层成因、地层关系的分析研究，并辅以出土器物的纪年，可将地层年代推定到北宋晚期，使出土瓷器有了较为精确的年代依据，为宋金瓷器分期断代研究提供了参考。

第三，河南中西部地区窑址凭借着地缘优势，成为北宋东京城内一般性瓷器消费的主要来源，而景德镇青白瓷的大量发现则

彰显了北宋都城更高级的消费品位。据初步统计,汴河遗址北宋地层出土的瓷器占比分别为化妆白瓷52.4%、青白瓷15.3%、青瓷11.3%。张公巷遗址坐落于汝州城内,既是一座窑址,也是典型的州级城市遗址,据往年发掘资料的统计数据,瓷片以化妆白瓷和临汝青瓷为主,此种情况与开封类似,但影青釉(青白瓷)仅在少数地层有发现,并且在各时期典型地层中的比例最多不超过3%^[18]。漯河郾城富华小区遗址坐落于北宋时期的郾城县内,以北宋地层T3②层为例,其整体瓷器消费偏好与汝州类似,但青白瓷占比更低,约0.97%^[19]。叶县文集是村镇遗址的代表,青白瓷更为稀有,青白瓷占比最高仅为0.09%^[20]。以本遗址出土瓷器为案例进行量化研究,既能解决不同窑口瓷器在北宋都城的流布问题,又能借此管窥北宋晚期开封城的消费水平及商业发展情况,为宋代经济史研究提供重要的实物资料。

附记:本次发掘领队为刘海旺研究馆员,发掘人员有周润山、王三营、曹金萍、陈天民、曹一凡和伦国龙等。参与整理人员有北京大学考古文博学院陈天民,山西大学曹一凡、复旦大学黄子洵、北京联合大学沈欣梦、中国社会科学院大学李思函和景德镇陶瓷大学于清等。线图、照片由曹一凡、黄子洵、沈欣梦、李思函、周丹雅和于清等人制作和拍摄。

执笔:周润山 陈天民

- [1] 李克修,董祥.开封古州桥勘探试掘简报//丘刚,主编.开封考古发现与研究.郑州:中州古籍出版社,1998:189~193.
- [2] 刘春迎.汴河兴衰史略//朱世光,主编.中国古都研究:第15辑.西安:三秦出版社,2004:227,228.
- [3] 刘涛.宋辽金纪年瓷器.北京:文物出版社,

2004:234.

- [4] 江西省博物馆.江西宋代纪年墓与纪年青白瓷.北京:文物出版社,2016:91.
- [5] 同[4]:95.
- [6] 杨腾,张义中.素瓷雪色缥沫香:埤里宋代家族墓地出土的青白瓷.大众考古,2022,(6).
- [7] 北京大学考古学系,河北省文物研究所,邯郸地区文物保管所.观台磁州窑址.北京:文物出版社,1997:图版一二三.
- [8] 洛阳市文物考古研究院.洛阳宋代赵思温夫妇合葬墓发掘简报//洛阳市文物考古研究院.洛阳考古:总第7期.郑州:中州古籍出版社,2015:18~26.
- [9] 鹤壁市文物工作队,编.鹤壁窑.郑州:中州古籍出版社,2009:190.
- [10] 北京艺术博物馆,编.中国当阳峪窑.北京:中国华侨出版社,2011:16.
- [11] 河南省文物考古研究院,宝丰汝窑博物馆.宝丰清凉寺窑:下册.北京:科学出版社,2020:彩版一九八.
- [12] 河南省文物考古研究院,平顶山博物馆,鲁山县段店窑文化研究所,编著.鲁山段店窑遗珍.北京:科学出版社,2017:49.
- [13] 陕西省考古研究所.陕西铜川耀州窑.北京:科学出版社,1965:32~34.
- [14] 河南省文物考古研究院,宝丰汝窑博物馆.梦韵天青:宝丰清凉寺汝窑最新出土瓷器集粹.郑州:大象出版社,2017:107~159.
- [15] 河南省文物考古研究所.河南临汝严和店汝窑遗址的发掘.华夏考古,1995,(3).
- [16] 同[12].
- [17] a.江西省文物考古研究所,景德镇民窑博物馆.景德镇湖田窑址:1988~1999年考古发掘报告:上.北京:文物出版社,2007:447~463.
b.江西省文物考古研究院,中国人民大学历史学院,北京大学考古文博学院.银坑坞:景德镇南河流域窑址考古调查报告之一.北京:文物出版社,2020:203,204.
- [18] 河南省文物考古研究院.汝州张公巷窑遗址2000年~2012年考古发掘报告.北京:科学出版社,2023:231~233.
- [19] 党旭.河南郾城富华小区遗址出土陶瓷整理与研究.景德镇:景德镇陶瓷大学,2024:181.
- [20] 夏然蔚.叶县文集遗址出土瓷器研究.北京:首都师范大学,2014:135.

(责任编辑:刘亚玲)



1. B型青白瓷碗 (T612393②) : 33)



2. C型青白瓷盞 (T612393②) : 73)



3. C型化妆白瓷盞 (T612393②) : 38)



4. A型青白瓷熏炉 (T612393②) : 19)

河南开封州桥及附近汴河遗址东区北宋河道出土瓷器