

# 郑州小双桥遗址 2014 年Ⅱ A01 区商代遗存的发掘\*

河南省文物考古研究院<sup>1</sup> 北京大学考古文博学院<sup>2</sup>

郑州市文物考古研究院<sup>3</sup>

(1. 河南 郑州市 450099; 2. 北京市 100871; 3. 河南 郑州市 450007)

**关键词:** 小双桥遗址; Ⅱ A01 区; 中心区域外围; 商代

**摘要:** 2014 年, 河南省文物考古研究院等单位在小双桥遗址外围进行考古勘探, 并选择位于于庄村西北部的Ⅱ A01 区进行发掘, 发现比较丰富的商代文化遗存, 为了解小双桥遗址中心区域外围文化堆积的年代、形式及特点, 厘清小双桥遗址的聚落布局提供了重要资料。

**Keywords:** the Xiaoshuangqiao Site; Area IIA01; the periphery of the central area; the Shang Dynasty

**Abstract:** In 2014, joint archaeological surveys by Henan Provincial Institute of Cultural Heritage and Archaeology and other institutes were conducted on the periphery of the Xiaoshuangqiao Site. A joint excavation was carried out in Area IIA01, which is in the northwest of Yuzhuang Village. Abundant cultural remains of the Shang Dynasty were discovered. The archaeological surveys and excavations have yielded important archaeological evidence for understanding the chronology, forms and characteristics of the cultural deposits on the periphery of the central area of the Xiaoshuangqiao Site and the clarification of the settlement layout at the site.

小双桥遗址位于河南省郑州市高新区双桥办事处小双桥村西南, 因邻近小双桥村而得名。遗址分布于高新区双桥办事处小双桥村、岳岗村、葛寨村, 以及沟赵办事处前庄王村、后庄王村、于庄村和惠济区古荥镇师家河村等多个自然村之间。遗址坐落在索须河东南侧的台地上, 其西北有索须河自西向东北流过。遗址北部地势较高, 一座西北—东南走向的土岗从遗址中部偏东处穿过, 该岗脊现已被修成了一条引黄河水进入郑州市的灌渠。(图一)

2014年, 为确认郑州小双桥遗址准确的范围与遗址各个区域的文化堆积特点, 河南

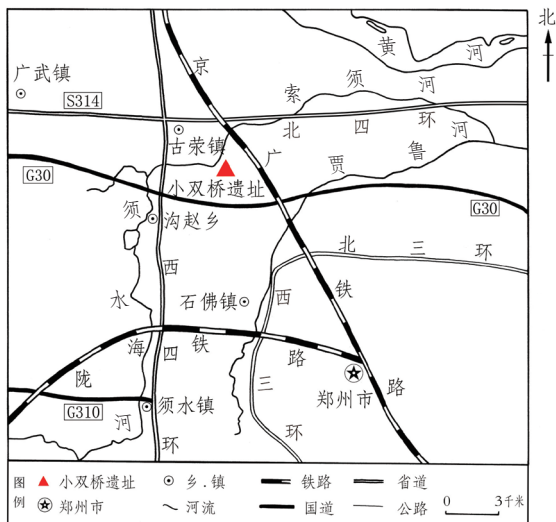

图一 郑州小双桥遗址位置示意图

\* 本文为科技部国家重点研发计划项目“公元前1500年至公元前1000年中华文明早期发展关键阶段核心聚落综合研究”课题“黄河流域商早期都邑综合研究”(编号: 2022YFF0903601)和河南省四个分时期专题历史文化研究项目·商文化时期“郑州小双桥遗址2014~2022年发掘资料整理与研究”(批准号: 豫文物保〔2023〕192号)的研究成果。

省文物考古研究院、北京大学考古文博学院与郑州市文物考古研究院联合在小双桥遗址中心区域外围进行考古工作。

本次发掘地点位于于庄西北，北邻引黄入郑灌渠，西近西四环，属于遗址现分区的ⅡA01区<sup>[1]</sup>。该发掘点的2014ZX YT1西南角探方坐标基点，位于ⅡA01T4112探方坐标基点向东1.095、北3.116米处，距“周勃墓”顶中央航测坐标点西753.231、南73.225米。

在发掘区内布设10米×10米的探方4个，自南向北编号为2014ZX YT1（覆盖探方ⅡA01T4112部分、ⅡA01T4212部分、ⅡA01T4312部分、ⅡA01T4113部分、ⅡA01T4213全部、ⅡA01T4313部分、ⅡA01T4114部分、ⅡA01T4214部分和ⅡA01T4314部分）、2014ZX YT2、2014ZX YT3、2014ZX YT4（覆盖探方ⅡA1T4118部分、ⅡA1T4218部分、ⅡA1T4318部分、ⅡA1T4119部分、ⅡA1T4219全部、ⅡA1T4319部分、ⅡA1T4120部分、ⅡA1T4220部分和ⅡA1T4320部分）。为便于行文，下文堆积单位和遗物介绍部分，堆积单位编号之前的发掘年份和分区等代号省略。

因该地点地面硬化及其他原因，布设探方发掘受限。其中，2014ZX YT1全部发掘，2014ZX YT2、2014ZX YT3因受限暂时未能发掘，2014ZX YT4因西部紧邻电缆沟，再西为硬化地面，只发掘东部5米×10米（其中东部隔梁部分保留）。（图二）现将2014年在ⅡA01区发掘的商代文化遗存简报如下。

## 一、地层堆积

该区域的商代文化层堆积较薄，部分呈片状分布。其地层序列自上而下依次为：耕土层、扰土层、商代层。现以T4西壁剖面为例介绍其地层堆积情况。

第①层：耕土层。分布于整个探方，厚0.20~0.30米。土色黄褐，土质杂乱，结构疏松。包含有较多的植物根系和现代生活垃圾。出土遗物有早期陶片、瓷片和砖瓦残块等。

第②层：扰土层。分布于整个探方，深0.20~0.30、厚0.10~0.52米。土色黄灰，土质较纯净，结构疏松。出土遗物有陶片、瓷片和近代砖瓦残块等。M2开口于②层下。

第③层：商代文化层。分布于探方中南部，深0.30~0.75、厚0~0.45米。土色灰黑，土质杂乱，结构较疏松，含大量的红褐色黏土。出土遗物有鬲、盆、大口尊、罐、豆、罍、簋及杯等陶器残片。H11和H20开口于③层下。

第④层：商代文化层。分布于探方北部，深0.55~0.85、厚0.15~0.44米。土色红褐，土质较纯净，结构紧密。出土遗物有盆、豆、瓮及甗等陶器残片。

第④层下为生土层。（图三）

## 二、商代文化遗存

商代文化遗存比较丰富。遗迹以灰坑为主，有个别房址。文化遗物以陶器为主，还有石器、骨器和蚌器等。

### （一）文化遗迹

灰坑26个，房址1座。

#### 1. 灰坑

共26个。灰坑大小不等，大者长径可达4.50米，小者长、宽均为0.80~0.90米，深多为0.25~1.75米，个别较深者可达2.90米，较浅的只有0.10米。按平面形状，可分为四型。

A型：3个。坑口呈圆形或近圆形，结构为斜壁或弧壁，圜底。口径1.10~2.90、深0.40~1.35米。H2位于T4中部偏南，开口于③层下，被M1和扰坑打破，打破F1、H8和H11。方向90°。坑口距地表0.90米。坑壁规

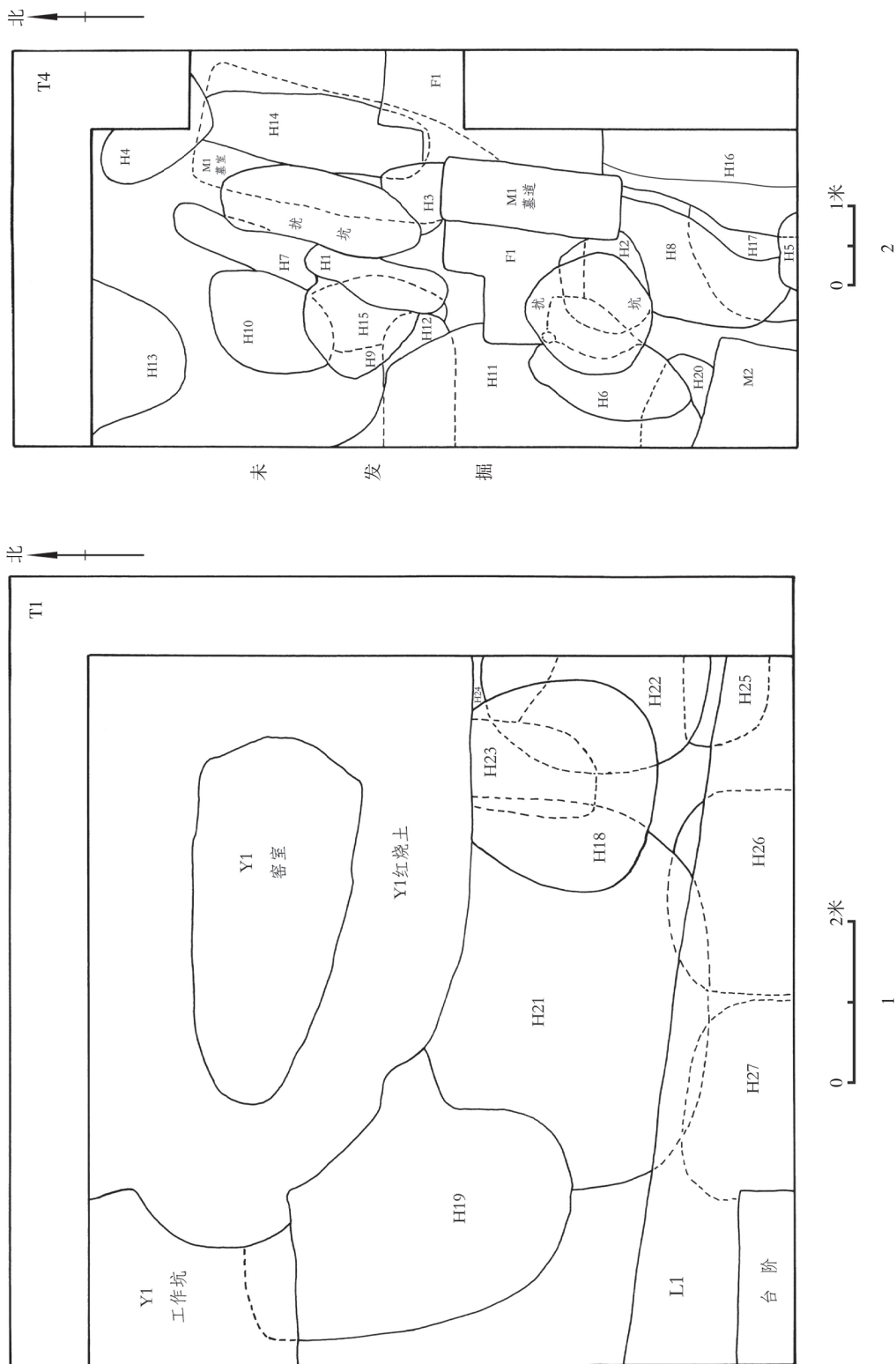

图二 郑州小双桥遗址2014ZXⅡA01区局部平面图  
1. T1平面图 2. T4平面图

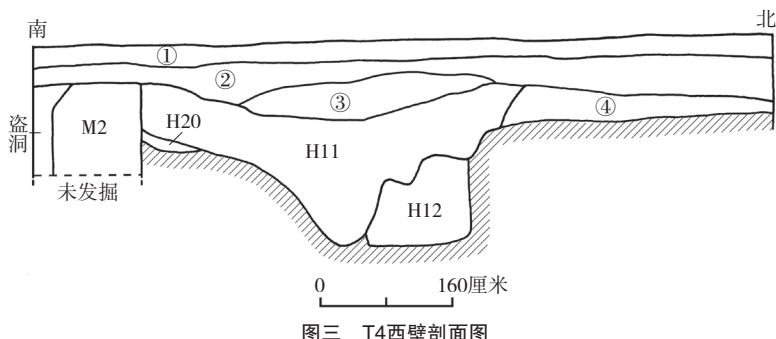

图三 T4西壁剖面图

整，弧壁，圜底。口径1.20、深0.40米。坑内填土呈黄褐色，土质较杂乱，结构稍紧密。出土有陶片、兽骨等遗物。（图四）

B型：12个。坑口呈椭圆形或近椭圆形，结构为直壁或斜壁，平底或圜底。长径一般为0.90~2.60米，大者长径可达4.50米，坑深0.10~1.60米。H11位于T4中部偏西，向西延伸至西壁外，开口于③层下，被M2、H6、扰坑、H2和F1打破，打破H12和H20。方向0°。坑口距地表0.50米。东壁应经过修整，较直，南壁和北壁呈坡状，圜底。现存最长径4.50、最短径1.90、深1.60米。坑内填土呈灰黑色，土质杂乱，结构疏松。出土有陶片、兽骨等

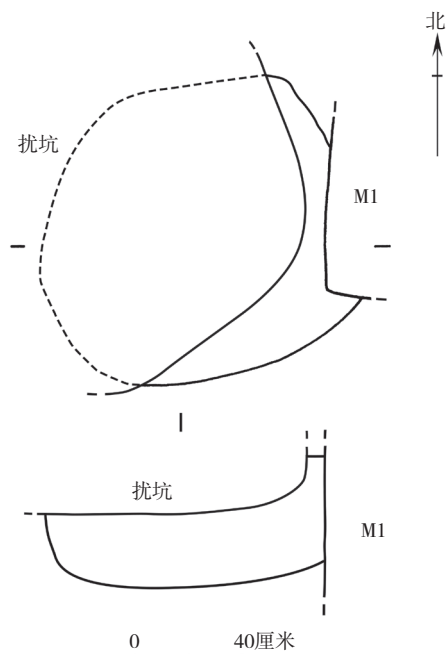

图四 H2平、剖面图

遗物。（图五）

C型：5个。坑口略呈圆角长方形或长条形，结构多为直壁，平底或圜底。坑口一般长1.55~2.90、宽0.50~1.40、深0.10~2.90米。H14位于T4东部偏

北，开口于④层下，被F1、H3和H4打破，打破生土。方向190°。坑口距地表0.80米。直壁，壁面有修整痕迹，圜底。长2.70、宽0.95、深0.60米。坑内填土呈灰黑色，土质杂乱，结构疏松。出土有陶片。（图六）

D型：6个。坑口形状不规则，坑壁不规整，坑底多凹凸不平。坑口一般长1.30~2.50、宽0.80~1.40、深0.25~1.40米，大者长4.90、宽3.40、深1.75米。H16位于T4东南角，向东延伸到东壁外，向南延伸到南壁外，开口于③层下，被M1和H5打破，向下打破H17和生土。方向180°。坑口距地表1米。坑口平面形状不规则，坑壁较直，有修整痕迹，斜平底。坑口现存最长2.50、最宽1.40米，坑底最长2.50、最宽0.60米，深1.40米。填土分为两层。①层为灰色土，土质较纯净，结构稍紧密。出土有陶片、兽骨等遗物。厚0~0.60米。②层为灰黑色土，土质杂乱，结构疏松。西半部分较浅，东半部分较深，自西向东呈斜坡状，至中部垂直下凹。出土有陶片。厚0.64~1.20米。（图七）

## 2. 房址

1座（F1）。F1位于T4中部，向东延伸至东壁外，开口于③层下，被M1、H2、H3和H16打破，打破H11和H14。方向0°。因破坏严重，仅残存地基部分。残存平面形状不规则，南北长2.80、东西宽3.70米。在房址西南部发现柱洞1个，直径0.12~0.14米。地基经轻夯处理，基槽底部近平。基槽深1米。基

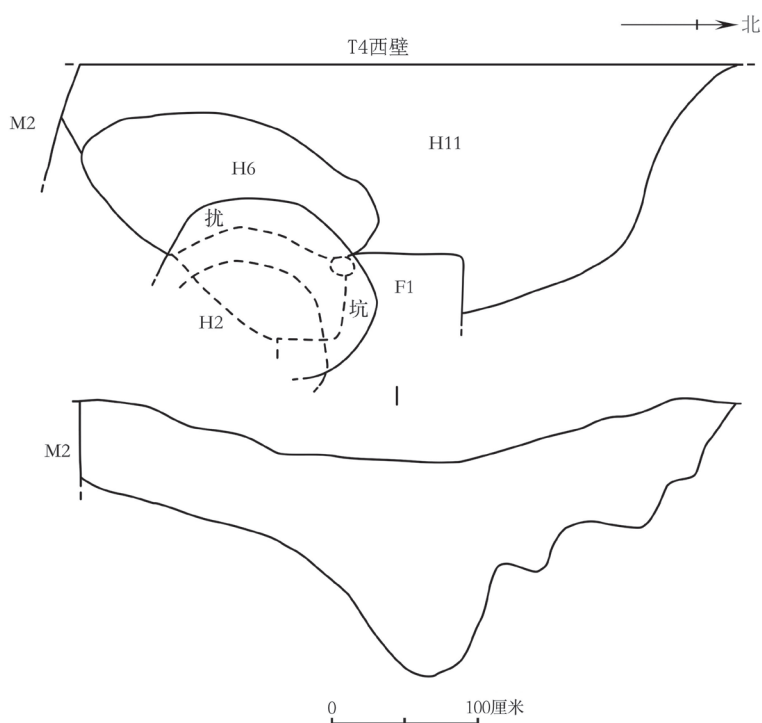

图五 H11平、剖图

槽填土呈黄褐色，较坚硬纯净，内包含少量陶片。由于发掘面积受限，F1的整体形制不明。（图八）

## （二）文化遗物

此次发掘出土商代遗物比较丰富，种类较多。按质地可分为陶、石、骨及蚌等，其中以陶器最多。

### 1. 陶器

多为生活用器，有少量的生产工具。其陶质、陶色、制作工艺和器表处理方法等基本和遗址中心区域之前出土的陶器相同。从陶片统计结果看，泥质陶多于夹砂陶。纹饰以绳纹为主，另有旋纹、弦纹、附加堆纹、方格纹、窗棂纹、圆圈纹、饕餮纹、卷云纹、云雷纹、波曲纹、划纹及鬲络纹等，也有部分素面和磨光，个别陶器上可见刻画符号。（图九）主要器类有鬲、罐、大口尊、盆、簋、豆、瓮、甑和捏口罐等，以鬲、盆、罐为多。器物大部分残缺，少量可以复原。

鬲 49件。皆夹砂陶。侈口，卷沿、卷沿近折或折沿，鼓腹，分裆，三袋足，实足跟。腹部及袋足饰绳纹，绳纹粗细不等，颈部绳纹抹去，实足跟素面。依器表处理方法不同分两型。

A型：3件。鬲络纹鬲。颈部饰附加堆纹，袋足外侧施一至二道纵向堆纹，堆纹多饰于器表绳纹之上，表面按印绳纹，绳纹相对较细。标本H2：4，残。褐陶。卷沿，圆唇外折。颈部一周鬲络纹，

腹部饰细绳纹。口径22、残高7厘米。（图一〇，1）标本H21：34，仅存足部。灰陶。器体较大。袋足外侧饰中绳纹，绳纹上饰一道纵向堆纹。残高17厘米。（图一〇，2）标本H19：72，仅存足部。褐陶。器体硕大。袋足外侧饰中绳纹，绳纹上饰两道纵向堆纹。残高20厘米。（图一〇，3）

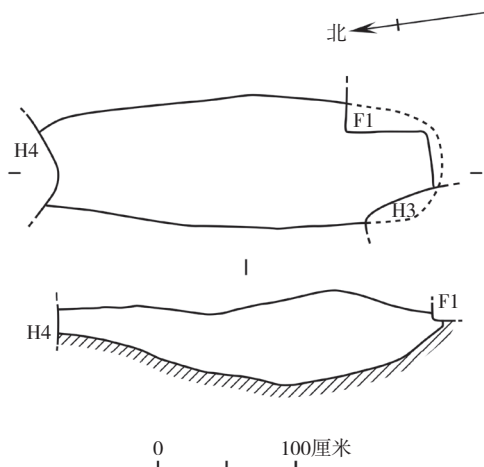

图六 H14平、剖图

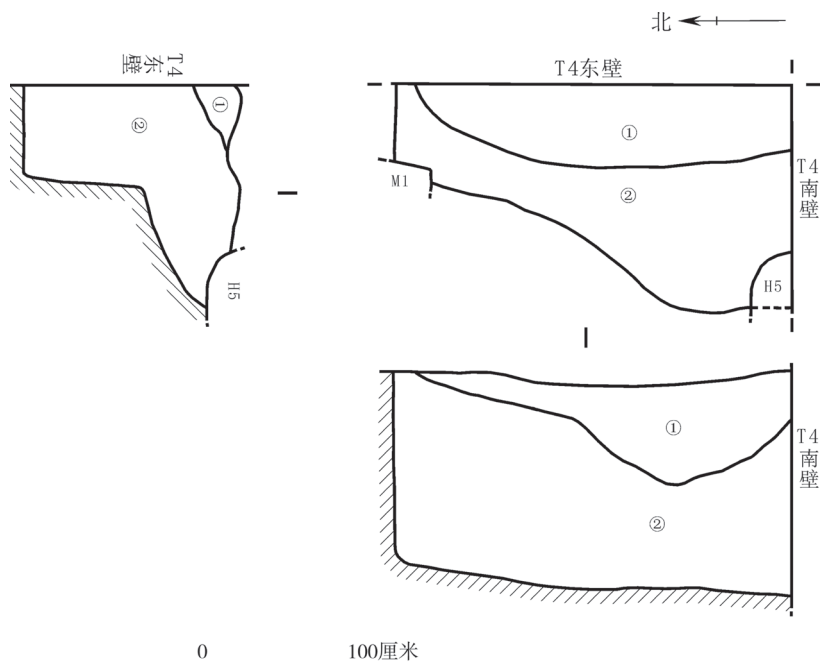

图七 H16平、剖图

B型：46件。器表无圆络纹。上腹壁多较直，袋足下部鼓起，实足跟微外撇。腹部及袋足饰绳纹。依口沿及唇部特征不同分六式。

I式：17件。卷沿或卷沿近折，圆唇多外翻卷。标本H11：16，残。灰陶。卷沿近折，沿面微鼓。腹部饰中绳纹。口径19.2、残高11.5厘米。（图一〇，4）标本H19：66，残。灰陶，陶胎内夹较多的白色石灰质颗粒。卷沿近折，沿面较平。腹部饰中粗绳纹。口径18.2、残高8厘米。（图一〇，5）标本H11：17，残。灰陶，胎心发褐。卷沿近折，沿面微鼓。腹部饰中绳纹。口径16.6、残高8厘米。（图一〇，6）标本H11：18，

残。灰陶。卷沿近折，沿面微鼓。腹部绳纹细密规整。口径18、残高6.4厘米。（图一〇，7）标本H16：48，残。灰陶。卷沿近折，沿面微鼓。腹部饰细绳纹。口径19.2、残高6厘米。（图一〇，8）标本H3：1，残。灰陶。卷沿近折，沿面微鼓。腹部饰中细绳纹。口径16.2、残高6.8厘米。（图一〇，9）标本H19：63，残。灰陶。卷沿近折，沿面较平。腹部饰中绳纹。

口径14.8、残高7厘米。（图一〇，10）标本H11：22，残。灰陶。卷沿，圆唇外翻卷。腹部的中细绳纹规整。口径15.6、残高6厘米。（图一〇，12）

II式：6件。卷沿近折或折沿。沿面有一

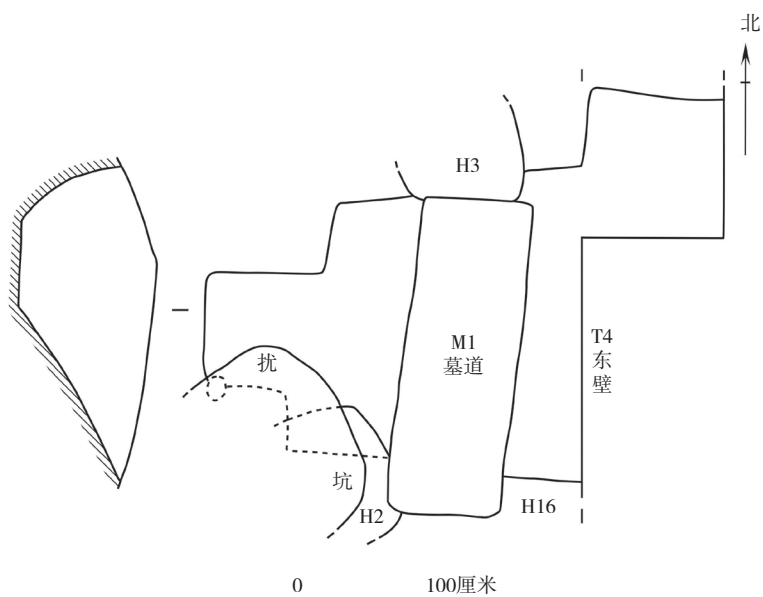

图八 F1平、剖图

周旋纹或一周浅凹槽。标本T4④：22，残。灰陶。折沿，圆唇，沿面近平。腹部饰细绳纹。口径16.5、残高5.8厘米。（图一〇，

11）标本H5：1，残。灰陶。卷沿近折，尖圆唇。腹部饰细绳纹。口径18.2、残高9厘米。（图一〇，15）标本H19：65，残。灰

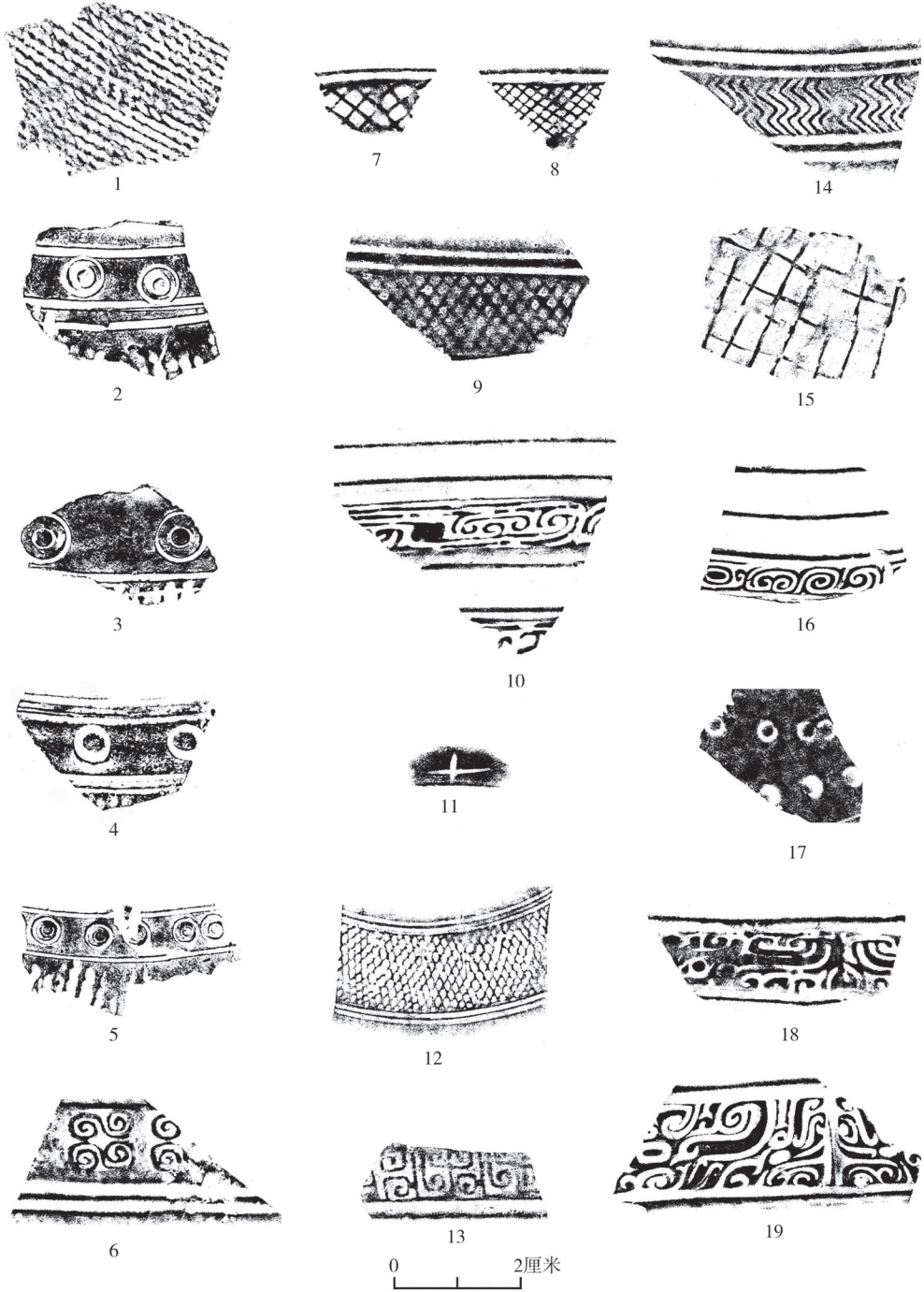

图九 出土陶片纹饰

1. 绳纹 (H19 : 62) 2~5, 17. 圆圈纹 (T4② : 4, T4② : 6, T1③ : 36, H11 : 87, H21 : 28) 6, 16. 卷云纹 (H19 : 61, T4② : 3) 7~9, 12, 15. 方格纹 (H11 : 86, H11 : 85, T4② : 21, H19 : 47, H19 : 62内壁) 10, 18, 19. 饕餮纹 (T1③ : 7, T1③ : 8, T1③ : 9) 11. 刻画符号 (H11 : 40) 13. 云雷纹 (H11 : 84) 14. 波曲纹 (H21 : 15)

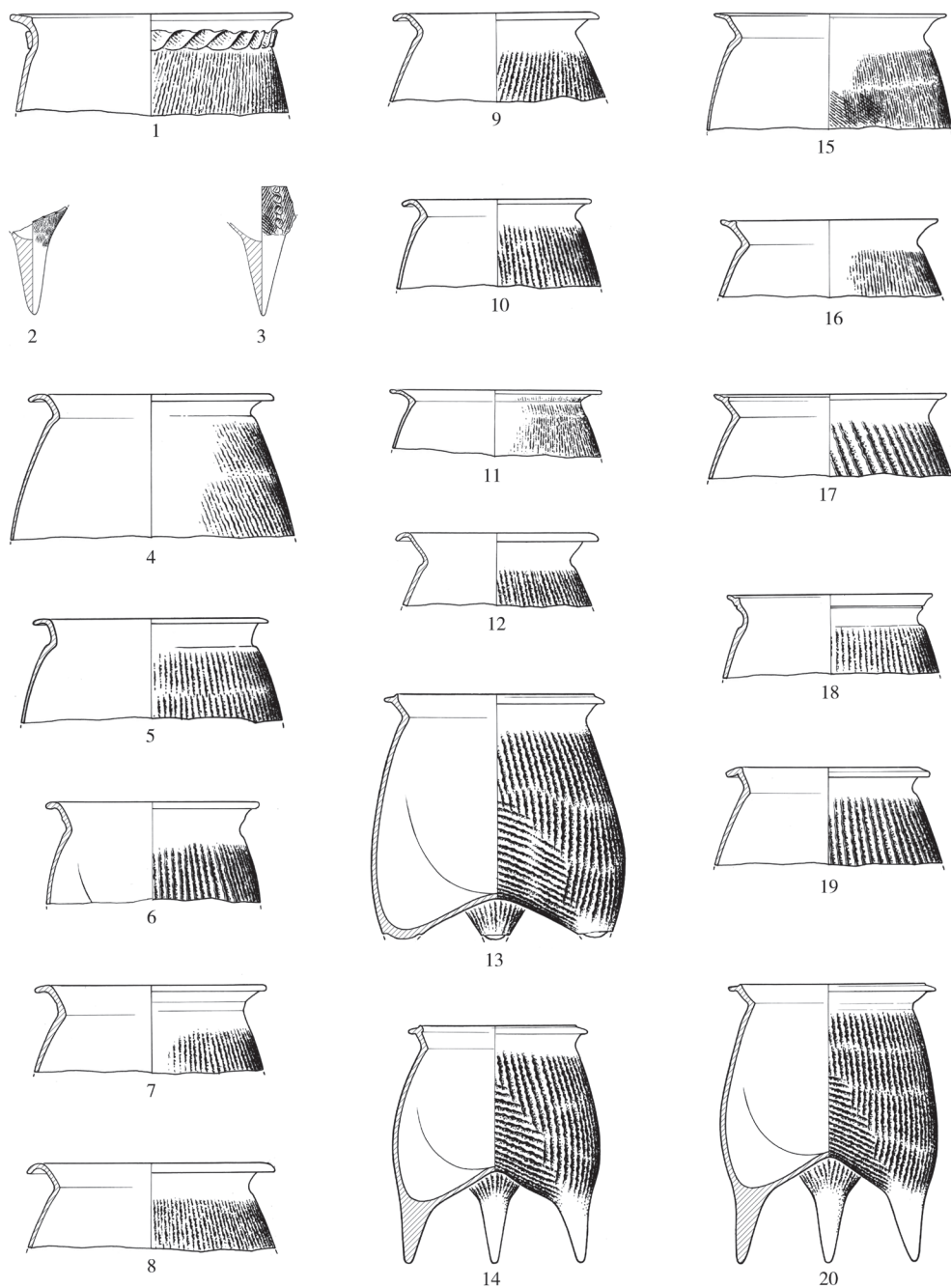

1、4~20. 0 5厘米 2、3. 0 10厘米

图一〇 陶鬲(一)

1~3. A型 (H2 : 4、H21 : 34、H19 : 72) 4~10. B I 式 (H11 : 16、H19 : 66、H11 : 17、H11 : 18、H16 : 48、H3 : 1、H19 : 63) 11、12、15~18. B II 式 (T4④ : 22、H11 : 22、H5 : 1、H19 : 65、T4③ : 3、H19 : 67) 13、14、19、20. B III 式 (H11 : 12、H11 : 13、H11 : 19、H11 : 11)

陶。折沿，折痕较明显，圆唇。腹部饰细绳纹。口径16.8、残高6厘米。(图一〇，16) 标本T4③ : 3，残。灰陶。折沿，沿面斜平。

腹部饰中绳纹。口径18、残高6.5厘米。(图一〇，17) 标本H19 : 67，残。灰陶。卷沿，圆唇外折。沿面与唇折处形成一周浅槽。腹

部饰中绳纹。口径16、残高6.5厘米。(图一〇, 18)

Ⅲ式: 11件。折沿, 沿面斜平, 近唇部起榫。标本H11: 12, 可复原。灰陶。唇上缘内勾, 与沿面相接处形成一周凹槽。腹部及袋足绳纹较粗。口径17.4、残高19厘米。(图一〇, 13; 封三, 1) 标本H11: 13, 可复原。灰陶。尖圆唇, 唇上缘内勾, 与沿面相接处形成一周凹槽。腹部及袋足饰中绳纹。口径14、高18.2厘米。(图一〇, 14; 封三, 2) 标本H11: 19, 残。灰陶。圆唇外折。腹部饰中绳纹。口径16、残高7.4厘米。(图一〇, 19) 标本H11: 11, 可复原。灰陶。腹部较深, 器体较修长, 实足跟较高。腹部及

袋足饰中绳纹。口径16、高21.6厘米。(图一〇, 20; 封三, 3)

Ⅳ式: 3件。折沿, 沿面起榫较高, 侧视呈斜方唇。颈下饰一周圆圈纹或同心圆圈纹, 绳纹较粗。标本H1: 4, 残。灰陶。唇面微凹。沿面中部有一周旋纹, 颈下有两周旋纹, 并有多道浅旋痕, 旋纹之间饰一周同心圆圈纹并压印不完整的雷纹, 腹部饰中绳纹。口径14、残高7厘米。(图一一, 1) 标本T4③: 1, 残。灰陶。沿面和唇面微凹。颈下有两周旋纹, 旋纹之间饰一周圆圈纹, 腹部饰粗绳纹。口径16.2、残高12厘米。(图一一, 6)

Ⅴ式: 5件。折沿, 方唇。颈下饰一

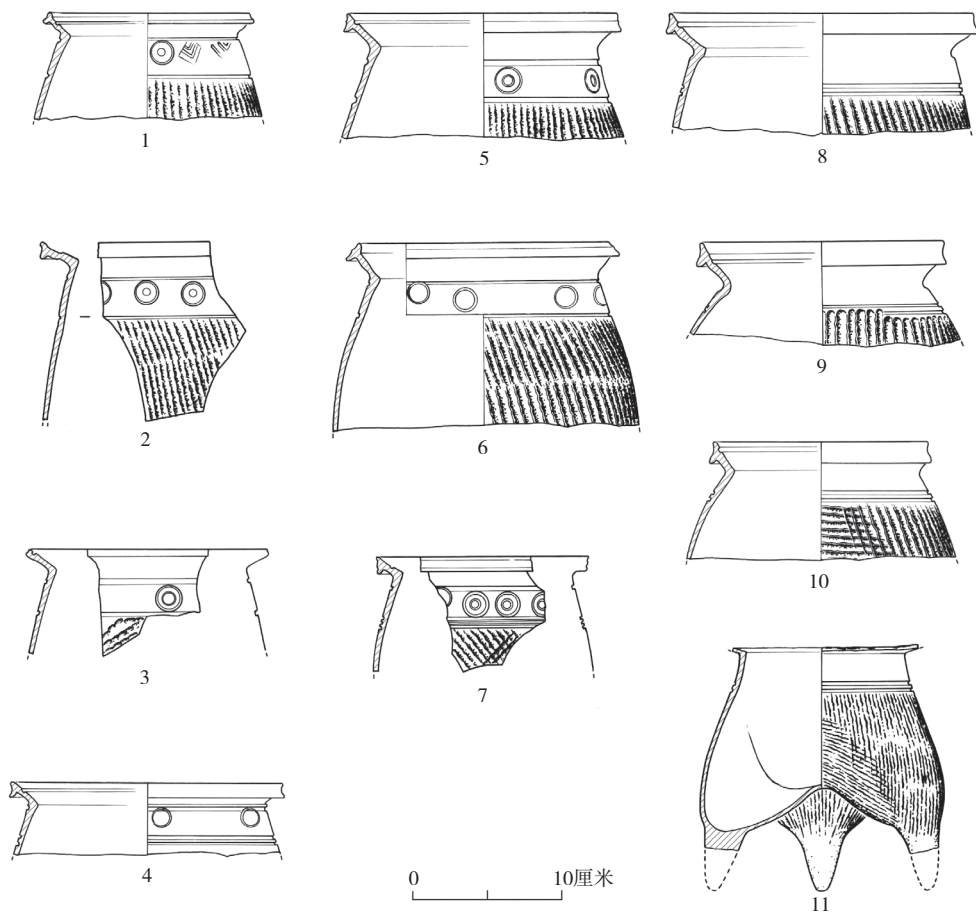

图一— 陶鬲(二)

1、6. BⅣ式(H1: 4、T4③: 1) 2~5、7. BⅤ式(H21: 31、H9: 1、T4③: 2、T1③: 31、H7: 2)  
8~11. BⅥ式(H6: 14、H6: 13、H6: 12、T4③: 10)

周圆圈纹或同心圆圈纹，绳纹较粗。标本H21：31，残。灰陶。沿面较平，唇面微凹，唇下缘下勾。沿面有一周凹槽。颈下有两周旋纹，旋纹之间饰一周同心圆圈纹，腹部饰中绳纹。残高11.5厘米。（图一一，2）标本H9：1，残。灰陶。沿面微鼓。沿面近唇部有一周凹槽，颈下有两周旋纹，旋纹之间饰一周同心圆圈纹，腹部饰中绳纹。口径16、残高7厘米。（图一一，3）标本T4③：2，残。灰陶。唇面微凹，沿面近唇部有一周凹槽，使得唇上缘上翘。颈下有两周旋纹，旋纹之间饰一周同心圆。口径18、残高4.7厘米。（图一一，4）标本T1③：31，残。灰陶。唇面微凹。沿及唇面各有一周凹槽，颈下有两周旋纹，旋纹之间饰一周同心圆圈纹，腹部饰粗绳纹。口径18.2、残高8.3厘米。（图一一，5）标本H7：2，残。灰陶。沿面较平，唇下缘下勾。唇面有两周旋纹，沿面上有一周凹槽，颈下有四周旋纹，旋纹之间饰一周同心圆圈纹，腹部饰中绳纹。口径14、残高7.6厘米。（图一一，7）

VI式：4件。折沿，沿面较平，方唇，唇面较宽，唇面多微凹，唇下缘下勾，沿面近唇部多有一周凹槽，颈下多有一至两周旋纹。标本H6：14，残。灰陶。沿面上有一周凹槽，颈下有二周旋纹，腹部饰中绳纹。口径20.5、残高7.8厘米。（图一一，8）标本H6：13，残。灰陶。沿面上有一周凹槽，颈下有二周旋纹，腹部饰粗绳纹。口径16.4、残高6.8厘米。（图一一，9）标本H6：12，残。灰陶。沿面上有一周凹槽，颈下有二周旋纹，腹部饰粗绳纹。口径14.5、残高7.8厘米。（图一一，10）标本T4③：10，可复原。灰陶。颈下有两周旋纹，腹部及袋足饰细绳纹。残口径10.8、残高13.2厘米。（图一一，11）

夹砂罐 38件。多为灰陶，个别为褐

陶。依口部大小不同分两型。

A型：10件。大口罐。口部较大，器体较粗肥。卷沿或卷沿近折，方唇上缘上翘，与沿面相交形成一道凹槽，鼓腹，平底。腹部多饰中粗绳纹，还有少量细绳纹。标本H8：3，残。灰陶。卷沿近折。腹部饰细绳纹。口径31、残高13厘米。（图一二，1）标本T4③：23，残。灰陶。卷沿，唇面微凹。腹部饰粗绳纹。口径26.5、残高17.5厘米。（图一二，10）

B型：28件。中口罐。器体较修长。方唇，上缘上翘与沿面形成一道凹槽，下缘多下勾，腹部较深，或直或鼓，下腹弧收。标本H19：84，残。灰陶。卷沿。唇面有两周凹痕。腹部饰绳纹。口径20、残高8.5厘米。（图一二，2）标本H2：5，残。灰陶。卷沿，唇面微凹，腹部近直。口径18、残高10.4厘米。（图一二，3）标本T4③：18，残。灰陶。卷沿近折。唇面有两周浅凹槽，腹部饰粗绳纹。口径18、残高7.6厘米。（图一二，4）标本T4③：15，残。灰陶。卷沿，唇面微凹。腹部饰中绳纹。口径20、残高7厘米。（图一二，5）标本H19：68，残。灰褐陶。卷沿近折。唇面有两周旋纹，腹部饰绳纹。口径20、残高8厘米。（图一二，6）标本H19：85，残。灰陶。卷沿。腹部饰绳纹。口径20、残高7.5厘米。（图一二，7）标本H19：80，残。灰陶。卷沿，唇面较平直。腹部饰绳纹。口径20、残高10厘米。（图一二，8）标本H13：1，灰陶。卷沿，腹微鼓，下腹弧收，平底。腹部饰中绳纹。口径19.4、底径5.2、高26.6厘米。（图一二，9；封三，6）标本T4③：16，残。灰陶。卷沿近折。唇面有两周凹槽，腹饰粗绳纹。口径16、残高9厘米。（图一二，11）标本T4③：17，残。灰陶。卷沿。沿面有两周旋纹，腹部饰粗绳纹。口径17、残高7.6厘米。

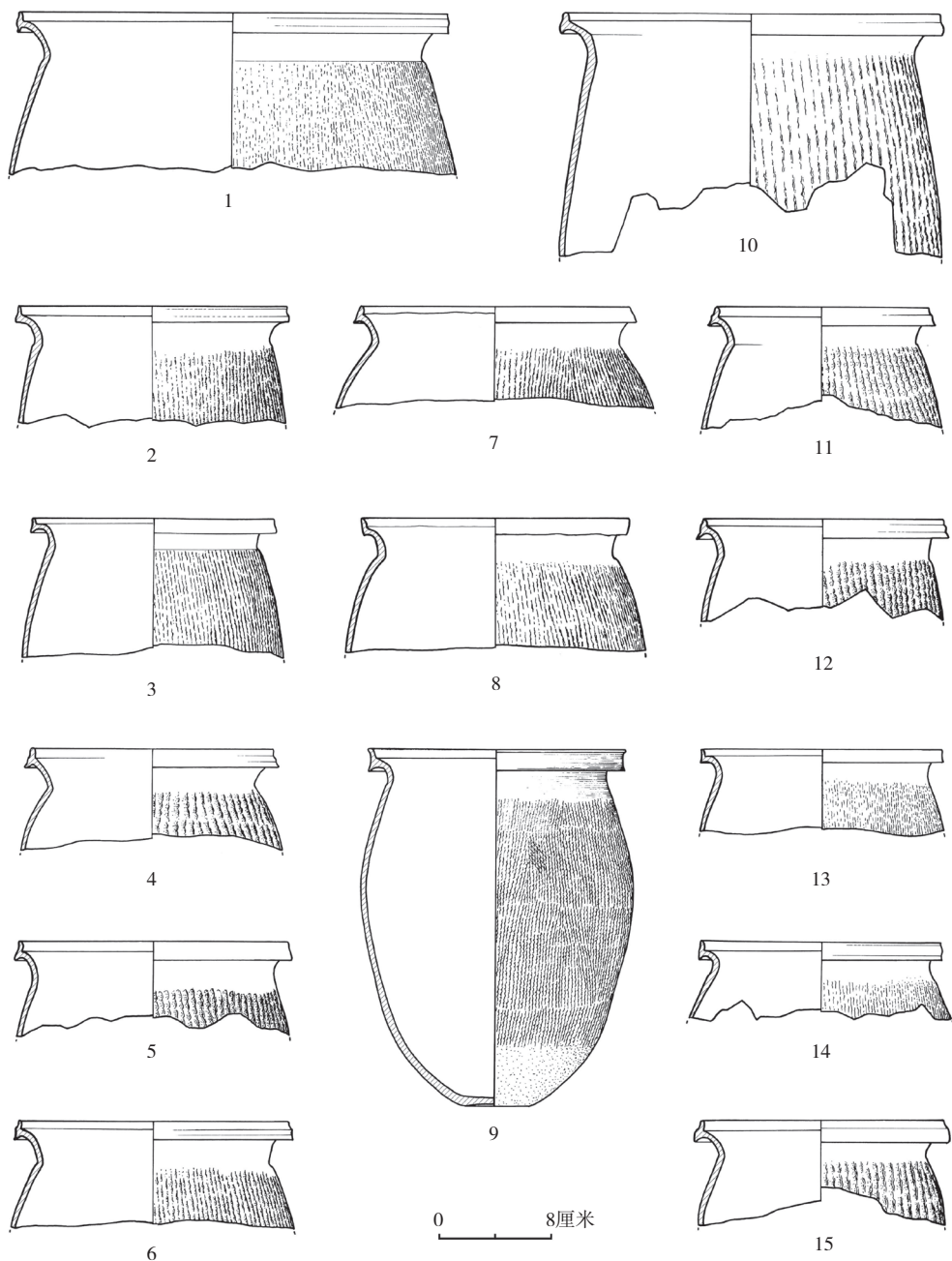

图一二 陶夹砂罐

1、10. A型 (H8 : 3、T4③ : 23) 2~9、11~15. B型 (H19 : 84、H2 : 5、T4③ : 18、T4③ : 15、H19 : 68、H19 : 85、H19 : 80、H13 : 1、T4③ : 16、T4③ : 17、H16 : 54、H16 : 52、H7 : 3)

(图一二, 12) 标本H16 : 54, 残。灰陶。卷沿, 唇面微凹。颈下饰细绳纹。口径18、残高6.1厘米。(图一二, 13) 标本H16 : 52, 残。灰褐陶。卷沿, 唇面有二周凹痕。腹部饰绳纹。口径18、残高5.8厘米。(图一二,

14) 标本H7 : 3, 残。灰陶。卷沿近折, 唇面较宽且上缘微凹。腹部饰中绳纹。口径18、残高7.8厘米。(图一二, 15)

盆 46件。多为泥质灰陶, 有少量陶土淘洗较轻, 夹杂有少量黏土自带的细沙。依

口部特征与腹部深度可分为两型。

**A型：**24件。浅腹盆。口部微侈，平折沿，腹壁斜弧内收。从该遗址其他地点出土的同类器看，该器形多为微内凹小平底，少量圜底。口内有数周旋纹，上腹或中腹饰数周旋纹，下腹饰绳纹。标本H6：2，残。方唇，沿面上有两周凹槽。外壁上部饰旋纹，中下部饰中粗绳纹。内壁有两周旋纹与麻点。口径42、残高13.6厘米。（图一三，1）标本H11：46，残。沿面微鼓，方唇。上腹饰旋纹，下腹饰中绳纹，内壁有三周旋纹。口径36、残高8.9厘米。（图一三，2）标本H11：49，残。沿面微鼓，方唇。外壁上部饰旋纹，下饰中绳纹，内壁有数周旋纹与麻点。口径36、残高10厘米。（图一三，3）标本H19：22，残。沿面微鼓，圆唇。外壁上部饰数周旋纹，下饰中绳纹，内壁有数周旋纹。口径42、残高7厘米。（图一三，4）标本H19：23，残。沿面微鼓，方唇。外壁上部饰旋纹，下饰中绳纹，内壁有数周旋纹。口径38、残高7厘米。（图一三，5）标本H11：48，残。沿面微鼓，方唇。外壁上部饰数周旋纹，下饰交错中绳纹，内壁有数周旋纹与麻点。口径39、残高12.7厘米。（图一三，6）标本H6：4，残。方唇，沿面有两周凹槽。内壁有旋纹。口径46、残高7厘米。（图一三，7）标本H11：45，残。沿面微鼓，方唇。外壁上部饰数周旋纹，下饰交错中绳纹，内壁有数周旋纹。口径38、残高8厘米。（图一三，8）标本H4：3，残。沿面近平，圆唇，上腹斜直，沿面有一周浅凹槽。腹饰中绳纹。口径14.8、残高3.4厘米。（图一三，9）标本H16：24，残。沿面微鼓，尖圆唇。腹部饰细绳纹。口沿下有轮制痕迹，内壁有拇指按捺凹痕。口径24、残高6.7厘米。（图一三，10）

**B型：**22件。深腹盆。根据口部及器表装

饰不同特征不同分三亚型。

**Ba型：**20件。多直口，宽折沿，沿面斜直，平底内凹。外壁上部饰数周弦纹，下部饰绳纹，内壁多有旋痕。上腹经磨。标本H11：42，残。直口，圆唇，弧腹。上腹饰数周旋纹，下腹饰中绳纹。口径27.8、残高10厘米。（图一三，11）标本T1④：2，残。直口微敛，折沿折棱突出，圆唇，上腹近直。上腹饰数周旋纹，下腹饰中绳纹。残宽13.2、高11.2厘米。（图一三，12）标本T1③：13，残。直口微敛，折沿折棱凸出，圆唇，上腹微鼓。上腹饰一周凸棱及一周旋纹，下腹饰中绳纹。口径30、残高9.4厘米。（图一三，13）标本H11：44，残。直口，沿面微鼓，圆唇，上腹微鼓。上腹饰数周旋纹，下腹饰中绳纹。残宽15、高10厘米。（图一三，14）标本H14：3，残。直口，圆唇，上腹近直，下腹弧收。沿面上有一周凹槽，上腹饰数周旋纹，下腹饰中绳纹。口径40、残高15.5厘米。（图一三，16）标本H16：20，残。直口，圆唇，上腹微鼓。唇面上有一周旋纹，上腹有一周凸棱和数周旋纹，下腹有中绳纹。口径42、残高12.6厘米。（图一三，17）标本H11：41，残。直口，圆唇，上腹近直。口内有一周凹槽，上腹部饰数周旋纹，下腹部饰中绳纹。口径39、残高13厘米。（图一三，18）标本H20：1，残。灰褐陶。直口微敛，方唇，上腹微鼓。上腹饰数周旋纹，下腹饰中绳纹。口径36、残高13厘米。（图一三，19）标本H19：25，残。直口微敛，折沿转折处凸出，圆唇，上腹微鼓。唇面有一周凹槽，上腹饰数周旋纹，下腹饰中绳纹。口径38、残高14.5厘米。（图一三，20）

**Bb型：**1件。标本H2：2，残。夹砂灰陶。侈口，折沿，沿面较窄且内凹，圆唇，斜腹内收。腹部饰竖向中绳纹。口径24、残高6厘米。（图一三，15）

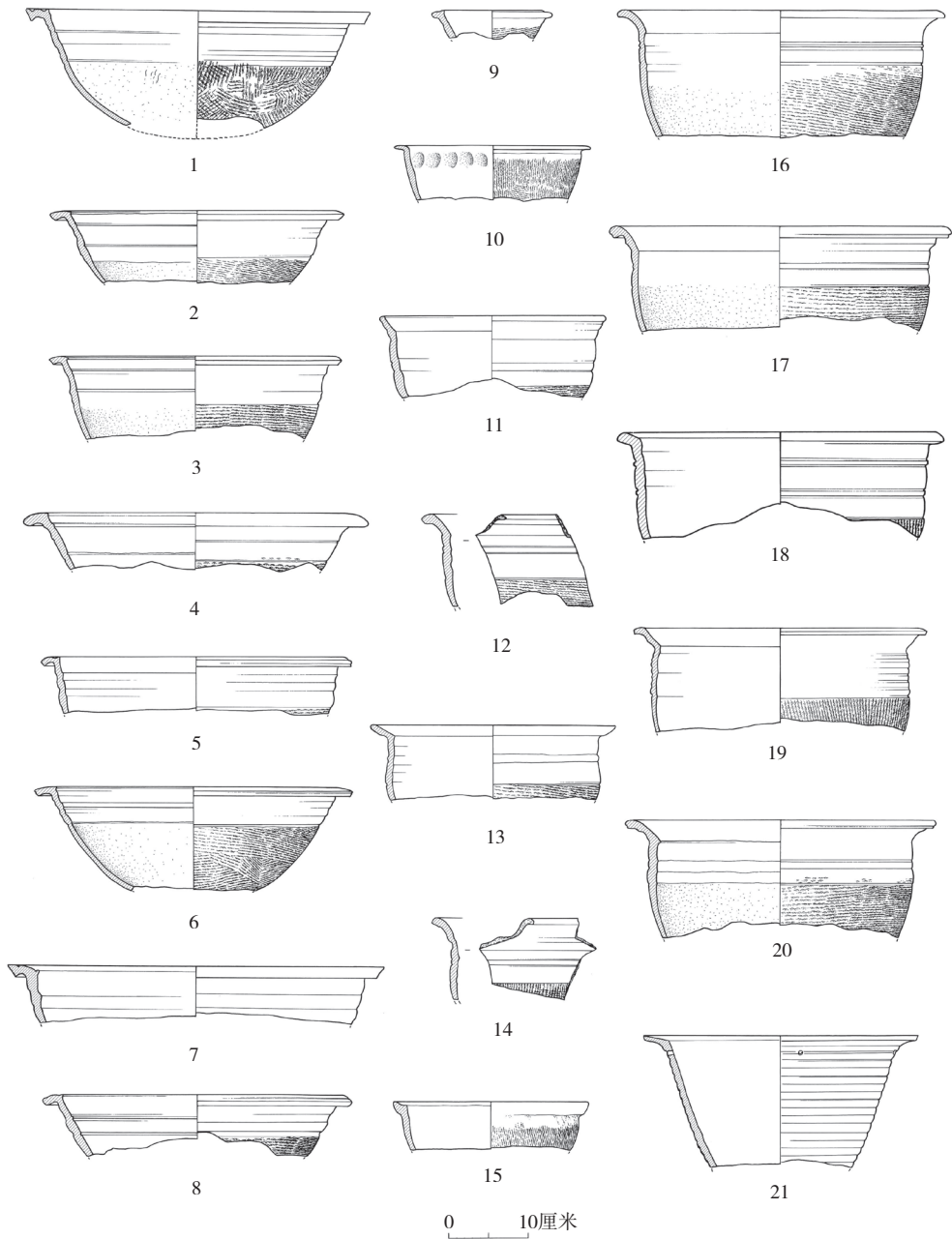

图一三 陶盆

1~10. A型 (H6 : 2、H11 : 46、H11 : 49、H19 : 22、H19 : 23、H11 : 48、H6 : 4、H11 : 45、H4 : 3、H16 : 24)  
 11~14、16~20. Ba型 (H11 : 42、T1④ : 2、T1③ : 13、H11 : 44、H14 : 3、H16 : 20、H11 : 41、H20 : 1、H19 : 25)  
 15. Bb型 (H2 : 2) 21. Bc型 (H6 : 3)

Bc型：1件。标本H6 : 3，残。侈口，折沿，方圆唇，斜腹内收，腹部饰数周旋纹。上腹近口处有两个钻孔。口径33.6、残高16厘米。（图一三，21）

刻槽盆 3件。皆夹砂灰陶。标本H1 : 5，

残。敞口，折沿，方唇，斜腹。外壁上部饰一周旋纹，下饰中绳纹，内壁遍布竖向刻槽。残宽7、高8.6厘米。（图一四，1）标本H16 : 26，残。直口，折沿，方唇，上腹微鼓。外壁上部饰数周旋纹，下饰中绳纹，内

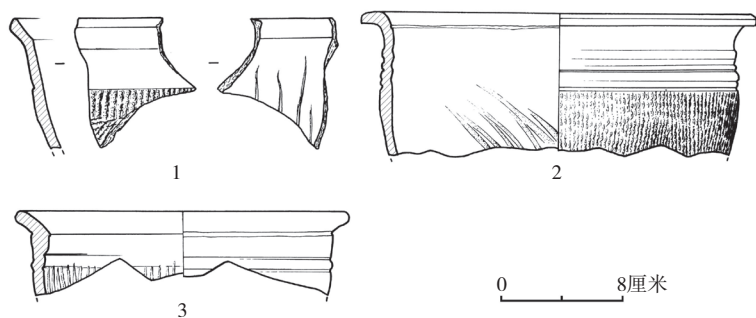

图一四 陶刻槽盆

1. H1 : 5 2. H16 : 26 3. H21 : 12

壁近口部有一周旋纹，旋纹下有斜向刻槽。口径26、残高9.4厘米。（图一四，2）标本H21 : 12，残。敛口，折沿，圆唇，上腹微鼓。外壁上部饰一周旋纹和凸棱，内壁有数周旋纹，旋纹下遍布竖向刻槽。口径22、残高5.6厘米。（图一四，3）

大口尊 26件。多为泥质灰陶，口部呈大喇叭形，折肩，下腹内收，凹圜底。颈部多素面或加凸棱，腹部多饰旋断绳纹。依口径与肩颈特征分两型。

A型：7件。颈部较短，口径等于或略大于肩颈，宽肩。标本H1 : 3，残。圆唇，斜腹内收。颈部饰一周凸棱，肩部饰两周旋纹及一周附加堆纹，上腹饰两周旋纹。口径36、肩径33、残高14.5厘米。（图一五，1）标本T4④ : 18，残。圆唇。颈部饰旋纹。口径32、残高7.2厘米。（图一五，2）标本T4③ : 25，残。圆唇。颈部饰两周旋纹。口径34、肩径33.6、残高8厘米。（图一五，6）标本H16 : 43，残。圆唇。颈部饰一周凸棱，肩部饰两周旋纹。口径23.2、残高6.9厘米。（图一五，7）标本H21 : 6，残。方唇。颈部饰一周旋纹及一周凸棱，肩部饰一周附加堆纹，上腹饰细绳纹。口径29.6、肩径30、残高8.6厘米。（图一五，10）标本T1③ : 24，残。圆唇。颈部饰一周凸棱，肩部饰两周弦纹，下有一周附加堆纹。口径42、肩径35、残高10厘米。（图一五，11）标本H16 : 42，

残。圆唇。颈部有一周凸棱，肩部饰两周旋纹。口径32.2、残高6.7厘米。（图一五，12）

B型：19件。长颈，口径远大于肩径，窄肩。标本T4③ : 30，残。方唇，腹壁明显内收。颈部饰一周凸棱及一周旋纹，肩部

饰一周附加堆纹，上腹饰一周附加堆纹及四周旋纹，口内部有两周旋痕。口径48、肩径38、残高19.5厘米。（图一五，3）标本H11 : 67，残。方唇，腹壁明显内收。颈部饰三周旋纹，肩部饰一周旋纹及一周附加堆纹，上腹饰数周旋纹，下腹饰旋断中绳纹，口内部有数周凸棱，腹内壁有细麻点。口径38、肩径31.6、残高36厘米。（图一五，4）标本H19 : 18，残。圆唇，斜腹内收。颈部饰一周凸棱，肩部折棱明显，折棱上有三周旋纹。口径34、肩径28.2、残高11厘米。（图一五，5）标本T4② : 10，残。烧制较差，有气泡，变形严重。方圆唇，斜腹内收。唇面有一周浅凹槽，颈及肩部各饰一周凸棱，上腹饰旋纹，旋纹下饰一周窗棂纹。残宽24、高19厘米。（图一五，8）标本T4③ : 27，残。圆唇，斜腹内收。颈部一周饰凸棱，肩部饰一周附加堆纹，附加堆纹下饰一周旋断中绳纹，内壁饰麻点。口径32、肩径26、残高13厘米。（图一五，9）标本H16 : 14，残。斜腹内收，平底内凹。肩部饰一周附加堆纹，附加堆纹下按捺两周指甲纹，下饰数周旋纹，再下饰旋断中绳纹，底饰中绳纹。上腹内壁有一周拇指按捺凹痕。肩径31.4、底径9、残高29厘米。（图一五，13；封三，5）

豆 10件。均为泥质灰陶。依腹部与圈足特征不同分两型。

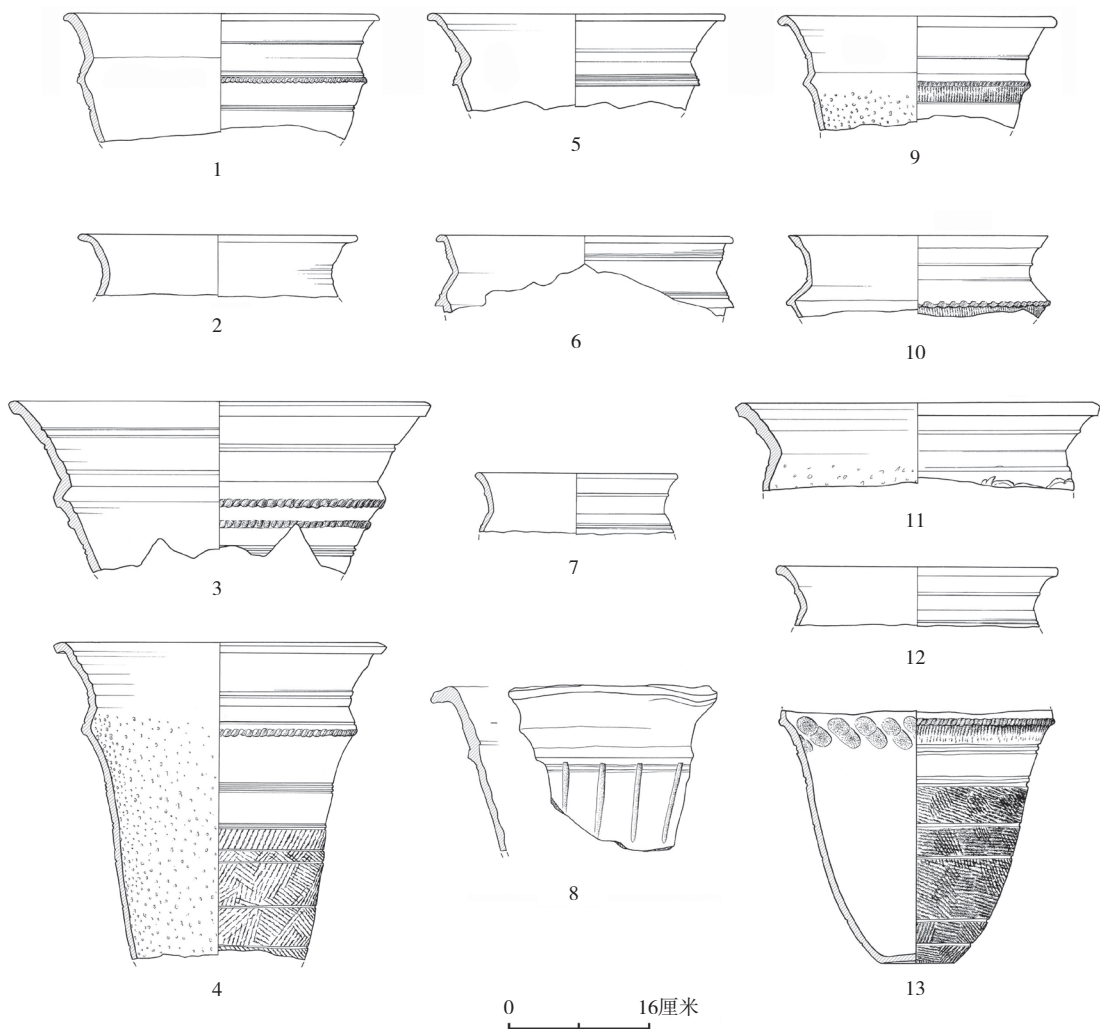

图一五 陶大口尊

1、2、6、7、10~12. A型 (H1 : 3、T4④ : 18、T4③ : 25、H16 : 43、H21 : 6、T1③ : 24、H16 : 42)  
3~5、8、9、13. B型 (T4③ : 30、H11 : 67、H19 : 18、T4② : 10、T4③ : 27、H16 : 14)

A型：1件。假腹豆。标本T1③：22，残。口微外侈，沿下折，方唇，假腹上部斜直，下部顺豆盘外壁下行。盘腹饰一周凸棱。口径16、残高4厘米。（图一六，1）

B型：9件。真腹豆。口部较直，上腹壁较直，下腹弧收，圈底较平，圈足上部较A型豆细，盘腹与圈足分界明显，盘底与圈足夹角较大，圈足座底外张。标本H11：37，残。沿面略鼓稍外撇，圆唇。豆盘腹部有两周折棱及两周旋纹。口径16、残高5.8厘米。（图一六，2）标本T4③：53，残。沿面略鼓稍外

撇，尖圆唇。豆盘腹部有一周凸棱及一周旋纹。口径16、残高3.4厘米。（图一六，3）标本H21：30，残。沿面略鼓稍外撇，尖圆唇。盘腹有一周旋纹及一周凸棱。口径16、残高6.2厘米。（图一六，4）标本H16：27，残。沿面外撇，尖圆唇，上腹壁斜直。沿面上有一周旋纹，盘腹饰两周旋纹。口径16.5、残高6.1厘米。（图一六，5）标本H11：36，残。沿面略鼓稍外撇，圆唇，上腹略直。盘腹饰两周旋纹。口径16、残高6厘米。（图一六，6）标本H11：14，残。沿面略鼓稍外撇，尖

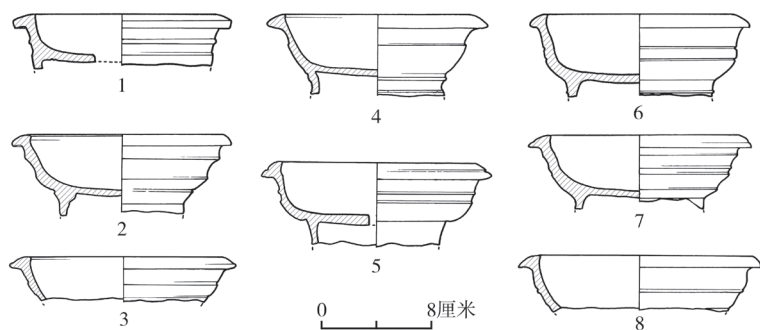

图一六 陶豆

1. A型 (T1③ : 22) 2~8. B型 (H11 : 37、T4③ : 53、H21 : 30、H16 : 27、  
H11 : 36、H11 : 14、H19 : 27)

圆唇。盘腹饰三周旋纹。口径16.2、残高5.4厘米。(图一六, 7) 标本H19 : 27, 残。沿面略鼓稍外撇, 尖圆唇。盘腹有一周细凸棱。口径17.6、残高4厘米。(图一六, 8)

瓮 38件。皆泥质灰陶。依颈部特征不同分两型。

A型: 36件。有领瓮。根据口部特征不同分两亚型。

Aa型: 21件。大口高领瓮。口径较大且外侈, 颈部高直, 腹部较深。颈部、肩部或上腹部饰数周旋纹, 腹饰旋断绳纹, 内壁多有麻点。标本H19 : 31, 残。方圆唇, 颈部有一周凸棱, 颈肩结合处有一周旋纹。口径32、残高7.6厘米。(图一七, 1) 标本H10 : 5, 残。方唇。唇面及颈部各有一周旋纹, 颈肩结合处有一周旋纹, 肩部饰一周旋断绳纹。口径24、残高9.4厘米。(图一七, 2) 标

本H16 : 40, 残。方唇, 鼓肩。颈肩结合处饰一周旋纹, 肩部饰旋断中绳纹, 内壁有麻点。口径20.8、残高11.4厘米。(图一七, 3)

Ab型: 15件。小口有领瓮。口径较小, 鼓肩, 圆腹。标本T4④ : 15, 残。颈稍高且内敛, 圆唇外翻。颈部有一周凸棱, 颈肩结

合处有一周旋纹, 肩部饰旋断中绳纹, 内

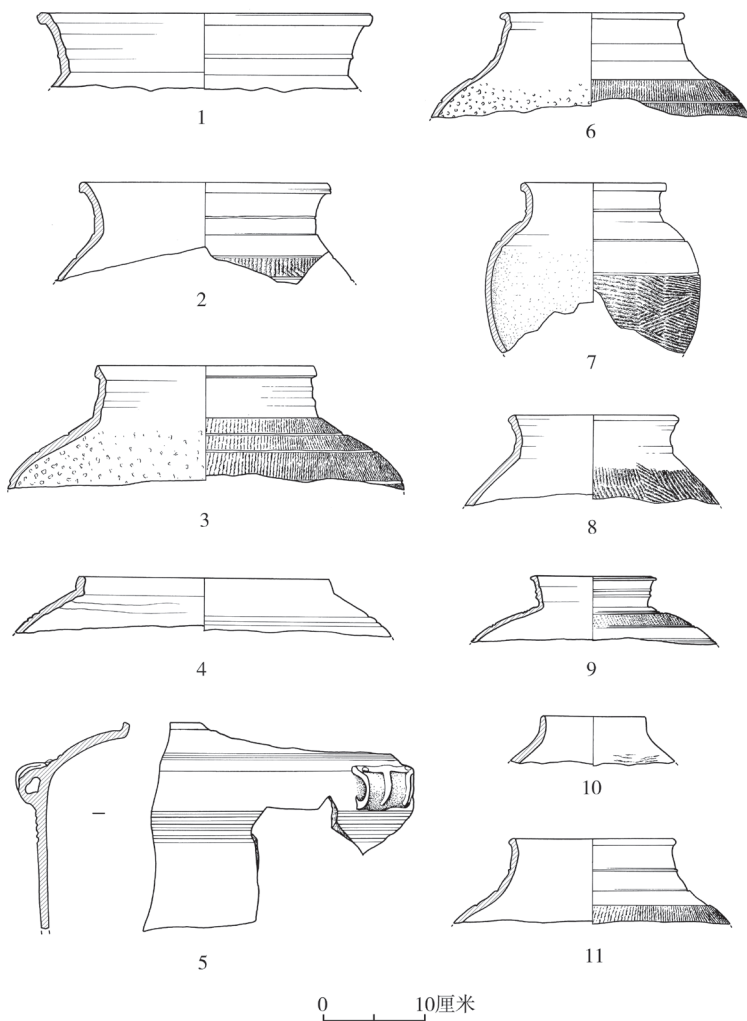

图一七 陶瓮

1~3. Aa型 (H19 : 31、H10 : 5、H16 : 40) 4、5. B型 (H21 : 25、H16 : 41)  
6~11. Ab型 (T4④ : 15、H11 : 58、H11 : 59、H19 : 47、T4④ : 7、H16 : 30)

壁上部有旋痕，腹部有麻点。口径17.6、残高10.2厘米。（图一七，6）标本H11：58，残。圆唇外翻，矮领较直。领部有一周凸棱，肩部及上腹部各饰一周旋纹，腹饰中绳纹。口径13.8、残高16厘米。（图一七，7）标本H11：59，残。领稍高较直，圆唇。肩部饰中绳纹。口径16.6、残高8.6厘米。（图一七，8）标本H19：47，残。矮领较直，方唇。领部有两周凸棱，肩部饰三周旋纹，旋纹间饰小方格纹，其下再饰四周旋纹。口径12、残高6厘米。（图一七，9）标本T4④：7，残。口部呈椭圆形，领稍矮且微束。肩部饰中绳纹。最长口径10、最短口径8.8、残高4.6厘米。（图一七，10）标本H16：30，残。领稍高且微束，圆唇外翻。领部有一周凸棱，领肩结合处饰一周旋纹，肩部饰一周旋纹，其下饰细绳纹。口径16、残高8厘米。（图一七，11）

B型：2件。平口无领瓮。标本H21：25，残。圆唇，直领，弧肩。肩部饰三周旋纹。口径24、残高5.4厘米。（图一七，4）标本H16：41，残。方唇，直领，弧肩，上腹近直，一侧有扁平环形耳。唇面上有一周旋纹，肩部饰旋纹，上腹饰五周旋纹。残宽25、高19.8厘米。（图一七，5）

泥质罐 1件。标本H13：2，灰陶。卷沿，圆唇，束颈，深腹微鼓，下腹

弧收，平底。腹部饰中细绳纹。口径15.2、底径9.6、高24.4厘米。（图一八，1）

捏口罐 27件。皆泥质灰陶。口部有手捏凹窝，腹部较鼓。颈部绳纹被抹去，腹底饰绳纹。依唇部、颈部特征不同分为两型。

A型：25件。颈部较直微内收，唇部外翻。标本H13：5，残。口近直，圆唇，颈部高直，上腹微鼓，颈与腹连接处棱脊不明显。腹部饰交错中绳纹。口径16.4、残高

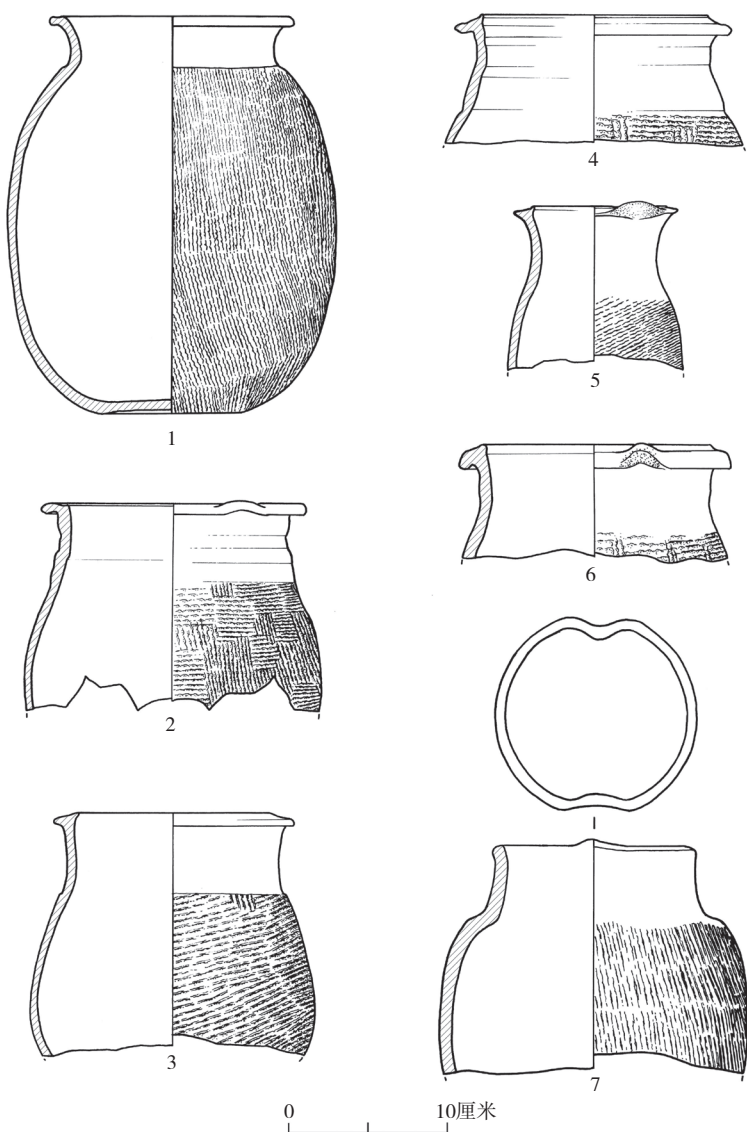

图一八 陶泥质罐和捏口罐

1. 泥质罐（H13：2） 2~6. A型捏口罐（H13：5、H11：61、H19：51、T4③：35、H19：53） 7. B型捏口罐（H16：39）

12.8厘米。(图一八, 2) 标本H11: 61, 残。敛口, 圆唇, 颈部高直, 上腹微鼓, 颈与腹连接处棱脊不明显。腹部饰中绳纹。口径14.8、残高15.3厘米。(图一八, 3) 标本H19: 51, 残。敛口, 圆唇外翻, 颈部高直。腹部饰粗绳纹。口径17.3、残高8厘米。

(图一八, 4) 标本T4③: 35, 残。敛口, 尖圆唇外翻, 上腹微鼓, 颈与腹连接处棱脊不明显。腹部饰中绳纹。口径10、残高10厘米。(图一八, 5) 标本H19: 53, 残。方圆唇, 颈部高直。腹部饰中绳纹。口径16.8、残高7.1厘米。(图一八, 6)

**B型:** 2件。颈部较A型稍矮, 微内收, 唇部不外翻。标本H16: 39, 残。圆唇, 颈部较直, 颈与腹连接处棱脊明显, 腹部微鼓。腹部饰中绳纹。口径12.4、残高14厘米。(图一八, 7)

**甗** 19件。多为泥质灰陶, 有少量褐陶。侈口, 深腹斜收。腹部饰绳纹。依有无口沿分为两型。

**A型:** 17件。皆泥质灰陶。侈口, 窄平折沿。标本H16: 15, 残。方唇, 上腹近直, 下腹弧收。沿面有一周凹槽, 腹部饰两周旋纹, 下饰中绳纹, 内壁有数周旋痕。口径24、残高15.5厘米。(图一九, 1) 标本H19: 38, 残。沿面近平, 圆唇, 上腹近直。沿面有两周浅凹槽, 腹部饰两周旋纹, 下饰中绳纹, 内壁

有数周浅凹槽, 其下有小麻点。口径23.4、残高8.8厘米。(图一九, 2) 标本H12: 3, 残。沿面微鼓, 圆唇, 上腹近直, 下腹弧收。沿面有一周凹槽, 腹部饰交错中绳纹。口径25、残高8厘米。(图一九, 3) 标本H10: 4, 残。沿面微鼓, 方唇, 上腹斜直。沿面有一周旋纹, 沿下有两周旋纹, 腹部饰中绳纹。口径26、残高10.3厘米。(图一九,

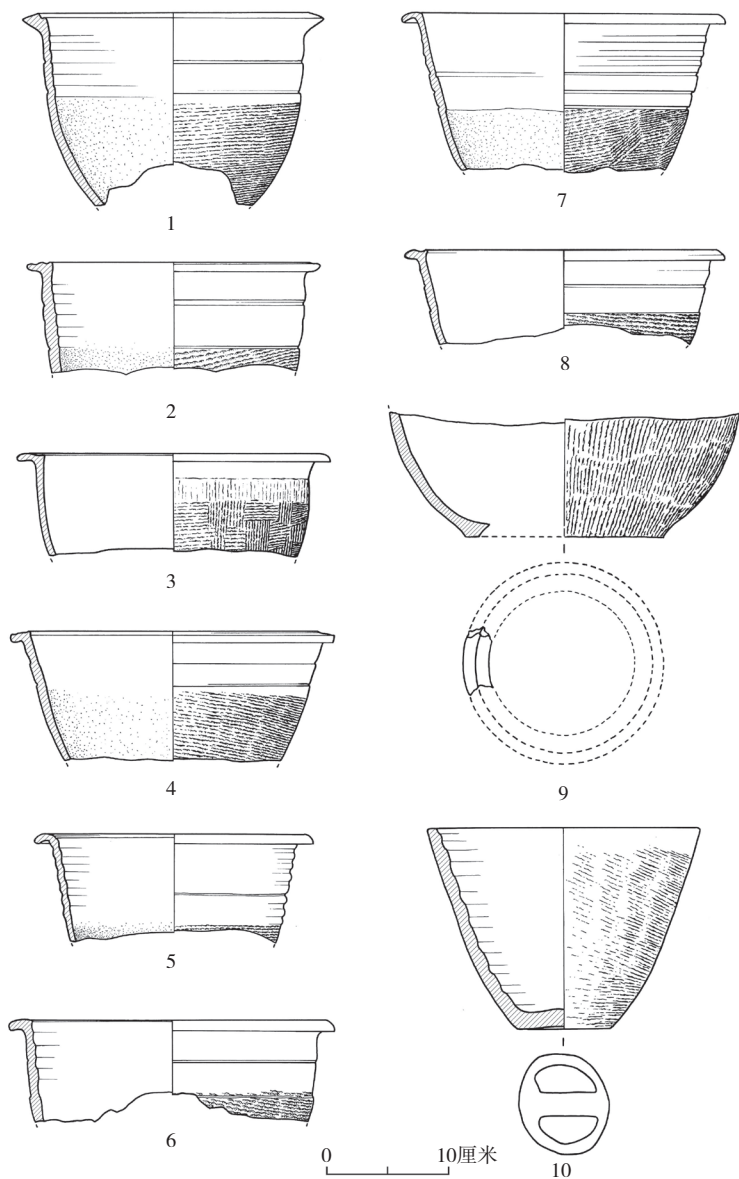

图一九 陶甗

1~9. A型 (H16: 15、H19: 38、H12: 3、H10: 4、H16: 16、T4④: 11、H16: 17、T4③: 36、H19: 41) 10. B型 (H13: 3)

4) 标本H16:16, 残。卷沿, 沿面微鼓, 圆唇, 上腹近直。沿面有一周旋纹, 外壁有一周旋纹、数周浅凹槽和中绳纹, 内壁有数周浅凹槽与小麻点。口径22.4、残高8.6厘米。

(图一九, 5) 标本T4④:11, 残。沿面微鼓, 方唇, 上腹近直。沿面有一周凹槽, 腹部饰一周旋纹和中绳纹。口径26、残高8.2厘米。

(图一九, 6) 标本H16:17, 残。沿面微鼓, 圆唇, 上腹斜直。腹部饰中绳纹和数周旋纹。口径26、残高12.6厘米。(图一九, 7)

标本T4③:36, 残。沿面微鼓, 圆唇, 上腹斜直。沿面有一周旋纹, 腹部饰旋纹和中绳纹。口径25.6、残高7厘米。(图一九, 8)

标本H19:41, 残。下腹弧收, 平底。腹部饰中绳纹。底径16、残高10厘米。(图一九, 9)

B型:2件。敞口无沿。标本H13:3, 泥质褐陶。敞口, 斜腹, 平底, 底部有两个镂孔。腹部饰中绳纹, 绳纹有抹去的痕迹。口径22、底径7.6~8、高16厘米。(图一九, 10)

簋 13件。皆泥质灰陶。依其口沿、腹部特征不同分两型。

A型:11件。折沿, 直口或口部微敛, 上腹部较直, 中腹较直或微鼓, 下腹斜收。标本T1③:20, 残。方唇。沿面上有两周旋纹, 上腹有两周凸棱, 凸棱下有一周凹槽。口径30、残高9.7厘米。

(图二〇, 1) 标本H11:40, 残。卷沿, 方唇。沿面上刻划一“十”字形图案。口内有一周凹槽, 上腹有两周凸棱。口径28、残高9.6厘米。(图二〇, 2)

标本H19:36, 残。圆唇。沿面上有两周旋纹, 上腹由上至下有两周凸棱和两周凹槽。口径28、残高11厘米。(图二〇, 3) 标本T1③:8, 残。方唇。唇面有一

周浅凹槽, 上腹有两周凸棱, 凸棱间饰饕饕纹。口径22、残高6.2厘米。(图二〇, 5)

B型:2件。窄沿, 微外撇, 敛口, 上腹外斜, 中腹外鼓, 下腹弧收。标本H21:15, 残。圆唇。上腹饰四周旋纹, 旋纹间饰竖向波状曲折纹。口径28、残高8厘米。(图二〇, 4)

标本H21:16, 残。圆唇。外壁上饰两周旋纹, 其下饰小方格纹, 内壁折沿处有一道浅凹槽, 腹壁有数周浅凹槽。口径26、残高6厘米。(图二〇, 6)

杯 2件。标本T1③:7, 残。泥质灰陶。口微侈, 圆唇, 腹壁较直, 下腹内收。腹部饰相间的凸棱和饕饕纹。口径22、残高11厘米。(图二一, 1)

爵 3件。标本H19:4, 残。夹砂灰陶。口微侈, 腰部微束, 平底, 三圆锥状实心足, 素面。器侧有一竖向扁平桥形耳。口内部一周凹槽。残宽5、残高10.2厘米。(图二一, 2)

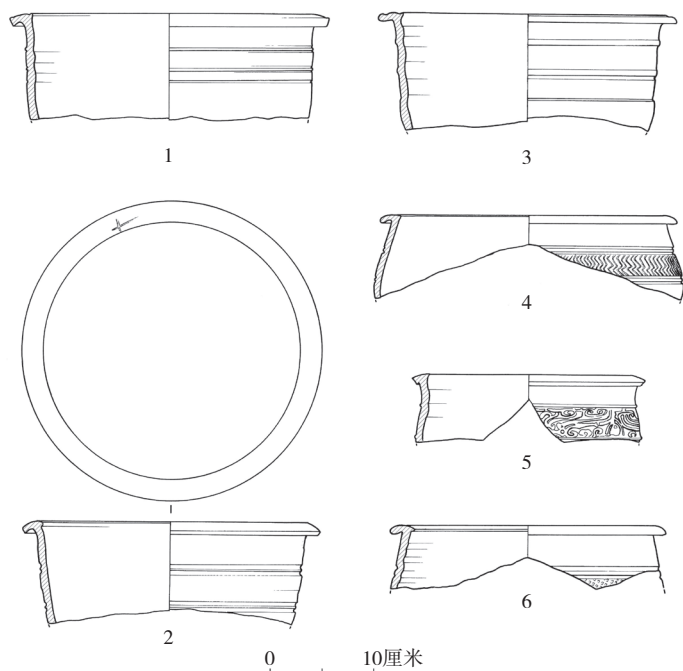

图二〇 陶簋

1~3、5. A型簋 (T1③:20、H11:40、H19:36、T1③:8)  
4、6. B型簋 (H21:15、H21:16)

罍 3件。皆夹砂灰陶。长颈内收，颈部一侧有一扁平桥形耳，分裆，三袋足，下部外鼓，锥状实足跟外撇。依口部与腹部特征不同分两型。

A型：2件。敞口。颈部无旋纹。标本

H11：30，残。圆唇。唇面有一周凹槽，腹部饰中绳纹。口径16、残高9厘米。（图二一，7）

B型：1件。标本T4③：9，可复原。敛口，方唇。唇面有一周凹槽，颈部饰三周旋纹，腹及袋足饰中绳纹。口径13.6、高21.6厘

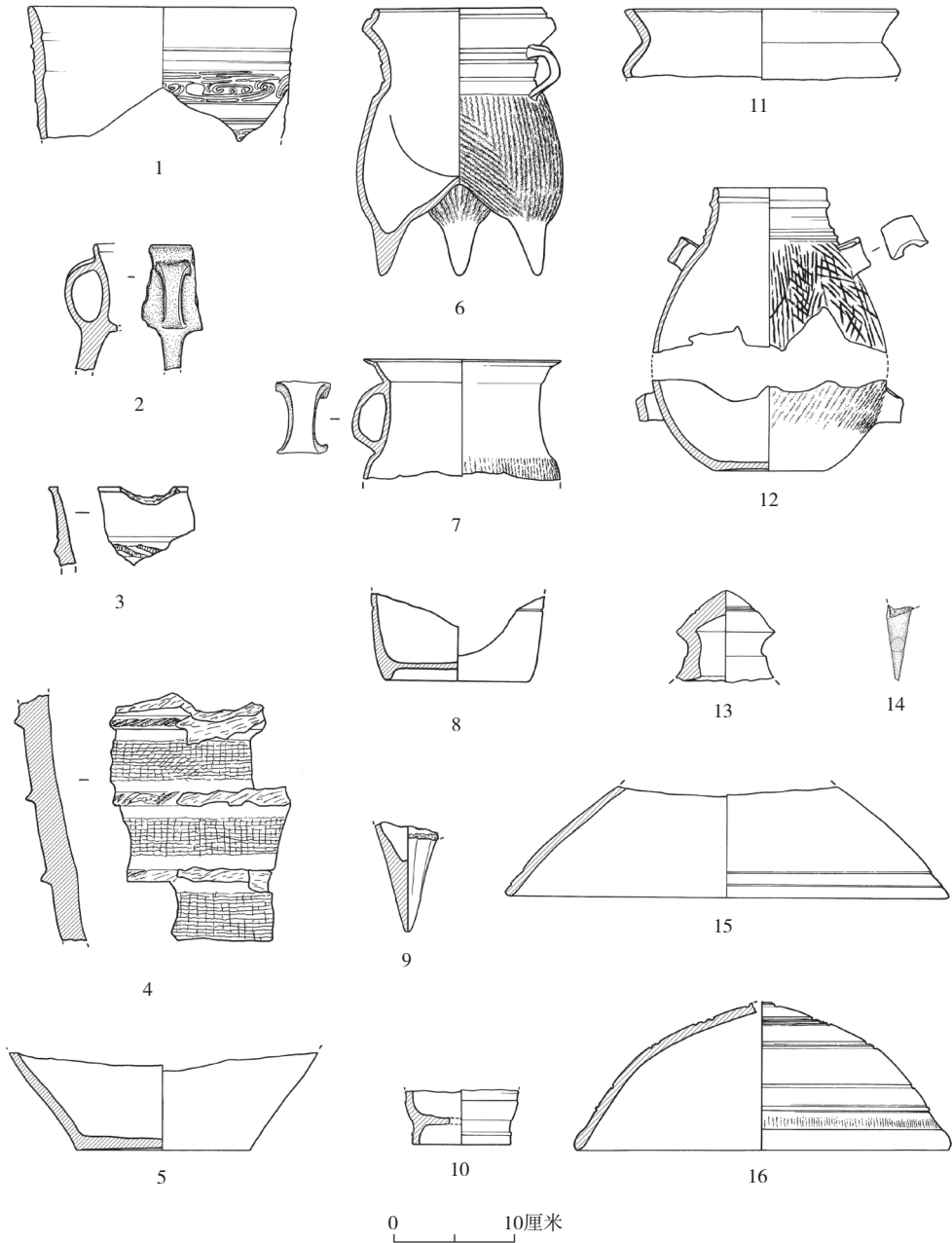

图二一 陶器

1. 杯 (T1③：7) 2. 爵 (H19：4) 3、4. 缸 (H18：1、H18：2) 5. 器底 (H6：9) 6. B型罍 (T4③：9) 7. A型罍 (H11：30) 8. 陶器 (H16：47) 9. 器足 (T4④：23) 10. 簋座 (T4③：41) 11. 尊 (H16：46) 12. 壶 (H11：15) 13. 器盖纽 (H11：57) 14. 爵足 (H11：34) 15、16. 器盖 (H19：44、H16：13)

米。(图二一, 6; 封三, 4)

簋座 6件。标本T4③: 41, 残。泥质灰陶。圈足微外撇。圈足上有一周凸棱。底径8、残高4.3厘米。(图二一, 10)

尊 1件。标本H16: 46, 残。泥质灰陶。方唇, 领部外侈, 折肩。唇内侧有一周旋纹。口径22、肩径22.4、残高5.5厘米。(图二一, 11)

器盖 8件。标本H19: 44, 残。泥质灰陶。敞口覆钵状, 方唇, 弧顶。近口部有两周旋纹。口径36、残高9厘米。(图二一, 15) 标本H16: 13, 残。泥质黑皮陶。覆钵状, 敞口, 圆唇, 弧顶。器表饰数周旋纹, 近口部饰中绳纹, 绳纹有抹去的痕迹。口径30、残高12.1厘米。(图二一, 16)

器盖纽 2件。标本H11: 57, 残。泥质灰陶。顶部为圆锥形, 纽下部呈亚腰状圆柱体, 中空。顶部饰两周旋纹, 腰部饰一周旋纹。残高7.4厘米。(图二一, 13)

爵足 1件。标本H11: 34, 泥质灰陶。圆锥状。残高6.1厘米。(图二一, 14)

壶 1件。标本H11: 15, 残。泥质灰陶。直口微敛, 圆唇, 口内侧靠唇部有凹痕, 高领, 斜肩, 肩部有对称两横耳, 腹部微鼓, 下腹有对称两横耳, 平底。领上部有一周凸棱, 领肩相接处有三周旋纹, 腹部饰中细绳纹, 上腹部绳纹有磨痕, 下腹内壁隐约有刻划痕迹。口径8.8、底径8.7、复原高23厘米。(图二一, 12)

缸 2件。标本H18: 1, 残。泥质红陶。侈口, 方唇。口下有一周凸棱, 凸棱下饰一周附加堆纹。残宽6.5、残高7厘米。(图二一, 3) 标本H18: 2, 残。夹砂褐陶。器体较大, 缸壁较厚。腹部附加堆纹与小方格纹相间分布。残宽11.5、残高20厘米。(图二一, 4)

器底 1件。标本H6: 9, 残。泥质灰

陶。下腹斜直内收, 平底。底径14、残高8厘米。(图二一, 5)

器足 1件。标本T4④: 23, 泥质灰陶。圆锥状, 上半部中空, 下半部实心。器表经竖向刮刻形成规则棱面。残高9厘米。(图二一, 9)

陶器 1件。标本H16: 47, 残。泥质灰陶。腹部呈筒状, 直壁, 平底, 矮圈足。腹部饰一周旋纹。圈足破损后被磨平, 有二次使用的痕迹。底径11.6、残高7厘米。(图二一, 8)

印纹硬陶片 标本H1: 2, 腹部残片。表皮为灰褐色, 胎体为褐灰色, 胎体内含少量砂粒。器体较大, 腹部较长。器表压印细密的小方格纹。残长14.7、宽6.3厘米。(图二二)

## 2. 石器

镰 8件。均残。扁平体, 两面微鼓, 上厚下薄, 纵剖面多呈楔形, 个别为梭形, 平面形状呈牛角形或半月形, 分头、尾两部分, 头部有刃, 有尖有圆, 均为正锋。尾部较头部宽, 有平尾和斜尾, 一般无刃。弧背, 背面多磨平。标本H2: 1, 残。刃部微弧。残长8.3、宽3.5、厚0.9厘米。(图二三, 1) 标本H19: 2, 残。弧刃。残长



图二二 印纹硬陶拓片(H1: 2)

7.7、宽3.1、厚0.9厘米。(图二三, 2) 标本T4③: 7, 残。头部较圆, 直刃。残长7.2、宽2.6、厚0.7厘米。(图二三, 3) 标本H21: 2, 残。刃部微弧。残长9.3、宽5.4、厚1厘米。(图二三, 4) 标本H1: 1, 残。头部较尖, 刃部不平。残长10.7、宽3.6、厚0.8厘米。(图二三, 5) 标本T4④: 1, 残。头部较圆, 刃部微弧。残长8.3、宽2.9、厚1厘米。(图二三, 6) 标本T4②: 5, 残。头部较尖, 直刃。残长8.1、宽3.2、厚0.9厘米。

(图二三, 7) 标本T4②: 1, 残。刃部微弧。残长9、宽4.8、厚1厘米。(图二三, 8)

刀 3件。标本H11: 1, 基本完整。扁平

体, 直背, 直刃, 正锋微偏, 中部有一圆形穿孔, 纵剖面近楔形。长9.3、宽5.2、厚1.1厘米。(图二三, 10) 标本T4③: 6, 残。扁平体, 背部微弧, 直刃, 正锋微偏, 中部有一圆形穿孔, 纵剖面近楔形。残长6、宽4.7、厚0.9厘米。(图二三, 11) 标本H19: 5, 残。扁平体, 背部微弧, 直刃, 正锋微偏, 中部有一圆形穿孔, 纵剖面近楔形。残长6.3、宽4.4、厚0.7厘米。(图二三, 12)

凿 1件。标本H10: 1, 基本完整。扁平体, 凿体轻薄, 弧刃, 双面刃, 断面呈窄长方形, 通体磨制, 刃及顶部有明显的使用痕迹。长6.5、宽3.7、厚1.9厘米。(图二三, 13)

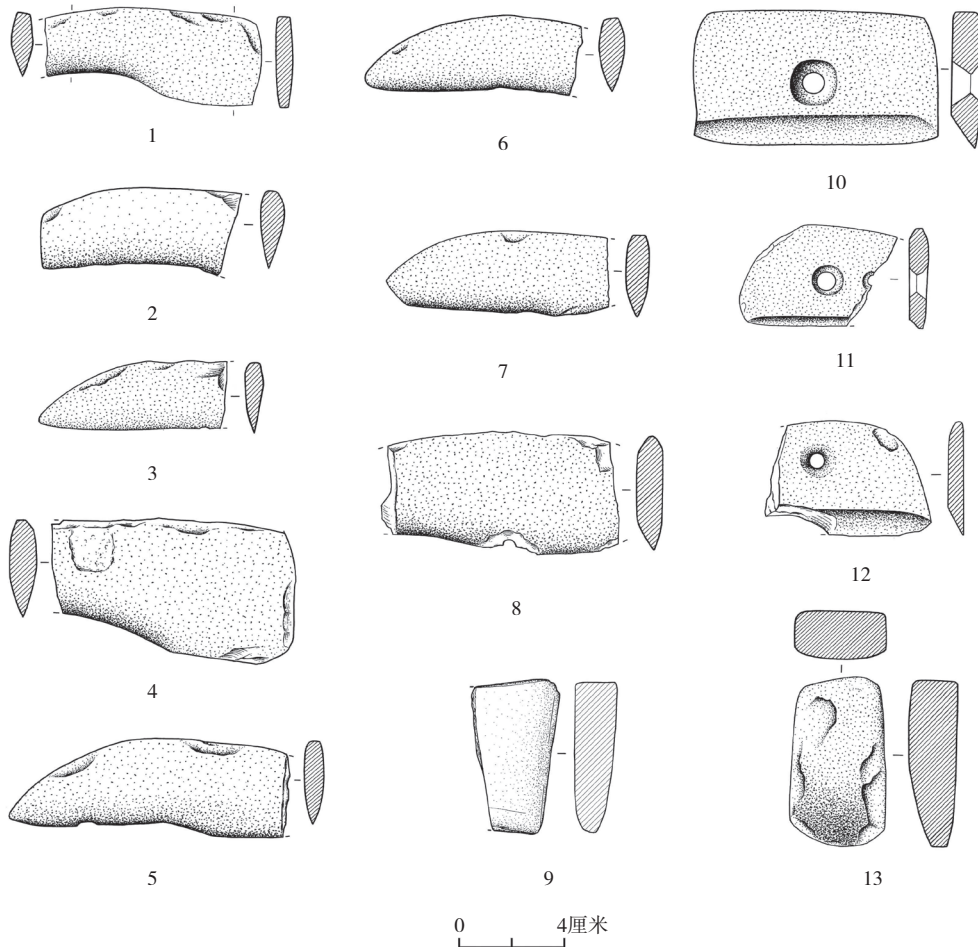

图二三 石器

1~8. 镰 (H2: 1、H19: 2、T4③: 7、H21: 2、H1: 1、T4④: 1、T4②: 5、T4②: 1) 9. 石器 (H21: 1)  
10~12. 刀 (H11: 1、T4③: 6、H19: 5) 13. 凿 (H10: 1)

石器 1件。标本H21:1, 残。浅黄色, 磨制。平面近梯形, 纵剖面近长方形。长5.9、宽3.5、厚1.6厘米。(图二三, 9)

3. 骨器

匕 2件。扁体条状, 双侧边平直, 双面弧, 横断面呈弧形。中部有一圆形穿孔。标本H10:2, 残。近残端有一圆形穿孔。残长10.8、宽2~2.2、孔径0.3厘米。(图二四, 1) 标本H19:3, 残。残断处可见半个残孔。残长6.5、宽约1.7厘米。(图二四, 2)

簪 2件。锥状, 横截面呈圆形、半圆形或椭圆形。标本H5:3, 残。横断面呈椭圆形。残长7.5、顶径0.5厘米。(图二四, 3) 标本H19:1, 残。上部横剖面呈半圆形, 下

半部剖面呈椭圆形。残长8.9、顶径0.5厘米。(图二四, 4)

镞 2件。镞身圆柱体, 横截面为椭圆形, 尖锋, 圆铤。标本T4④:2, 锋部断面呈三角形。长7.1厘米。(图二四, 5) 标本T4④:3, 锋部断面呈菱形。长6.5厘米。(图二四, 6)

4. 蚌器

蚌镰 3件。标本H5:2, 残。牛角形, 弧背弧刃, 正锋, 刃部有崩疤。残长15.1、宽5.2、厚0.9厘米。(图二四, 7) 标本T1③:1, 残。形状略呈牛角形, 弧背, 刃部近直, 刃部有崩疤。残长14.4、残宽4.4、厚0.8厘米。(图二四, 8) 标本T4②:2, 残。

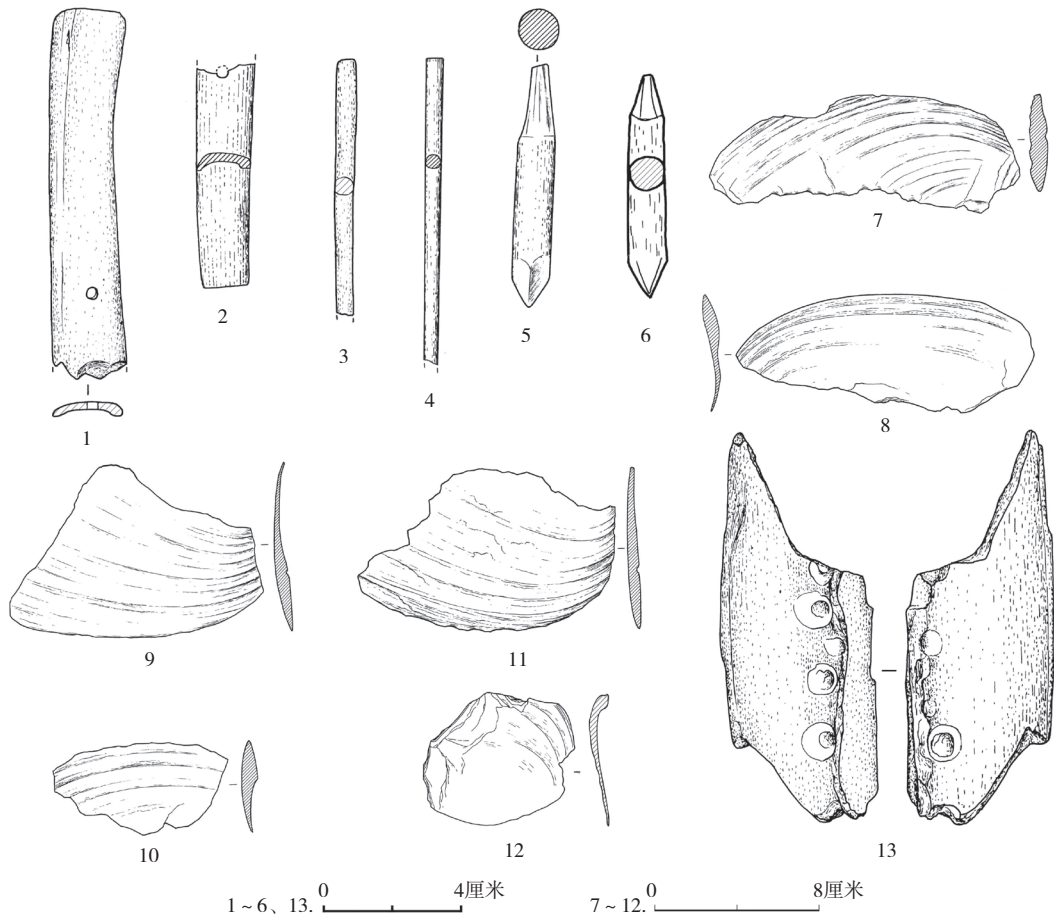

图二四 骨器、蚌器和卜骨

1、2. 骨匕 (H10:2、H19:3) 3、4. 骨簪 (H5:3、H19:1) 5、6. 骨镞 (T4④:2、T4④:3) 7、8、10. 蚌镰 (H5:2、T1③:1、T4②:2) 9、11、12. 蚌刀 (H7:1、H11:2、T1③:2) 13. 卜骨 (T4③:8)

形状略呈牛角形，弧背，刃部有崩疤。残长8.6、宽4.5、厚0.6厘米。（图二四，10）

蚌刀 3件。标本H7：1，残。形状不规则，弧刃，刃部较厚，背部逐渐变薄。残长12.3、残宽8.4、厚0.6厘米。（图二四，9）标本H11：2，残。形状不规则，弧刃，刃部较厚，背部逐渐变薄。残长12.5、宽8.1、厚0.5厘米。（图二四，11）标本T1③：2，残。形状不规则，顶部呈弧形，刃部残，较薄，背部逐渐变厚。残长7.4、残宽5.8、厚0.4厘米。（图二四，12）

### 5. 其他

卜骨 1件。标本T4③：8，残。系用牛肩胛骨经过切削、打磨等方法制成。残留骨脊部分，形状不规则。双面皆有圆形钻窝及灼痕，共残存14个。从钻窝的大小和烧灼程度分析，该卜骨钻灼痕迹似非一次形成，应经过多次使用。残长11.4、宽4厘米。（图二四，13）

## 三、结 语

本次发掘所获商文化遗存的年代自二里岗下层延续到二里岗上层直至白家庄时期。出土的陶鬲、大口尊等遗物演变轨迹清晰。如陶鬲，口唇部从卷沿圆唇，发展到翻缘、沿面有沟槽，再到沿面起榫，后进一步发展为榫部增高、侧视为斜方唇，最终发展为方唇、唇面变宽；绳纹从细变粗，颈部圆圈纹从无到有，最后归于无，完整体现了早商时期陶鬲发展演变的过程。但从堆积单位中的层位关系看，早晚堆积单位之间的出土物比较凌乱，未能找到完整的地层对应关系，只有少部分比较明确的地层关系对应器物的发展演变。这可能与该地点扰动频繁或受发掘面积局限有关。

本次发掘地点位于小双桥遗址西北部，靠近遗址边缘地带。1995年小双桥遗址大规模调查时曾在该区域沟渠断崖上采集到不少

二里岗下层时期的陶片<sup>[2]</sup>。经本次调查和钻探，该地点早于白家庄期的堆积面积约3万平方米。而在小双桥遗址其他地点的调查和发掘中虽发现个别早于白家庄期的遗物，但均未见早于白家庄期的堆积单位。从目前的考古工作可知，小双桥遗址最早肇始于本次发掘地点，至迟到二里岗下层二期时期开始成为一个商人小型聚居点。到白家庄期，小双桥遗址突然扩大，各种重要文化遗存集中出现，成为一个大型聚落，并在郑州西北郊处于主导地位，以其强大的辐射和凝聚力，形成了以小双桥遗址为中心密集分布的聚落群。白家庄期以后，小双桥遗址迅速衰落，面积急剧缩小至遗址偏南部小面积区域。在岳岗西南地的发掘中曾见到少量晚于白家庄期的遗存，部分遗物具有洹北商城一期的特征<sup>[3]</sup>。另在遗址中心区域，也曾见稍晚于白家庄期的文化遗存。

早于白家庄期的商文化遗存在小双桥遗址的发现，为了解小双桥遗址的肇始、兴盛、衰落，以及郑州地区商文化的演进和早商及中商时期的政治态势等，提供了重要的资料。

附记：小双桥遗址2014年发掘领队为李素婷，参与发掘的人员有李宏飞、曹凌子、李世伟和王书卫，绘图人员有鲁红卫、胡平昌和沈玉霞，整理工作人员有李素婷、李宏飞、曹凌子、师东辉、王书卫和代纪闯。

执 笔：李素婷 李宏飞 曹凌子  
师东辉 王书卫 代纪闯

[1] 分区方法具体见：河南省文物考古研究院，北京大学考古文博学院，郑州市文物考古研究院. 郑州小双桥遗址2014年ⅣA02区发掘报告. 华夏考古，2019，（5）.

[2] 河南省文物考古研究所. 郑州小双桥：1990~2000年考古发掘报告. 北京：科学出版社，2012：22.

[3] 河南省文物考古研究院发掘资料，尚未公布。